

Interior Door Kit ^{Model} 1293 **MILESCRAFT** [®]

Always the Better Idea.

Please consult the many DIY books and articles on installing doors and door hardware, as this is beyond the scope of this manual.

! Safety warning: Always wear safety glasses or eye shields before commencing power tool operation. Read, understand, and follow your power tool manufacturer's instructions for safety. Always keep hands at a safe distance from spindles and cutting tools. Always disconnect power source before adjusting power tools.

Use Power Router with
Standard 1/2" Bit
and 5/8" TurnLock™ or other Guide Bushing

Parts List

Item	Part #	Qty	Item	Part #	Qty
1	29900	1	8	29916	1
2	29901	1	9	29903	1
3	29902	1	10	29950	1
4	29914	1	11	29951	1
5	29904	1	12	29952	2
6	29905	1	13	29953	2
7	29906	1			

Patent # 5524684 / Patent Pending

Section I Door Mortising System For:

- Hinges
- Standard Lock Plates
- Dead Bolt Lock Plates

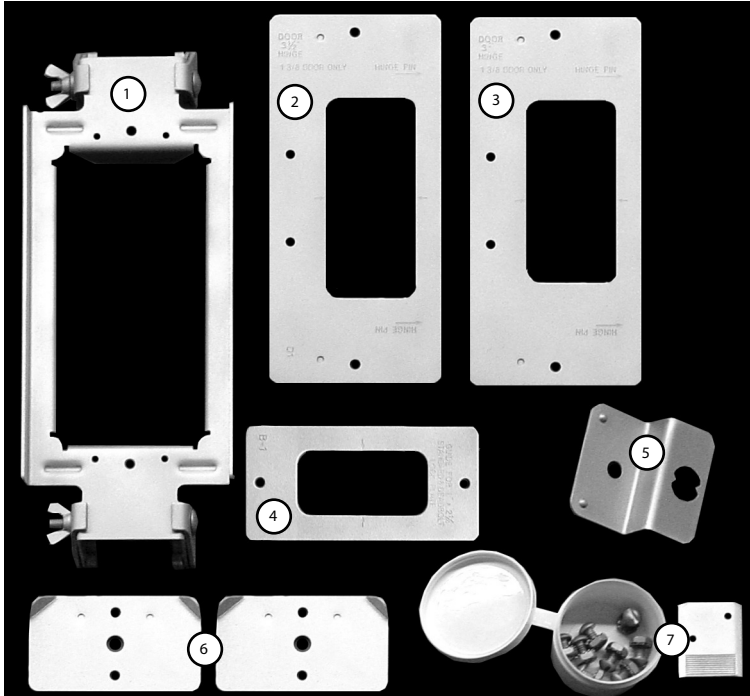

1. Door Clamp Assembly
2. Template for 3.5" Hinge
3. Template for 3" Hinge
4. Template for 1" x 2.25" Standard Lock & Deadbolt
5. Template Positioner
6. Adaptor Plates
7. Template Fasteners/Door Shim

DOOR MORTISING INSTRUCTION BOOK

Items Needed That Are Not Supplied

1. Router equipped with a 5/8 inch Diameter TurnLock or other guide bushing and a 1/2 inch Diameter cutting bit.
2. Tape measure.
3. Sharp pencil or knife for making accurate positioning marks.
4. Corner chisel.
5. Screw driver (Blade Type and Phillips).

CAUTION: Always use protective eye goggles when operating power or striking tools.

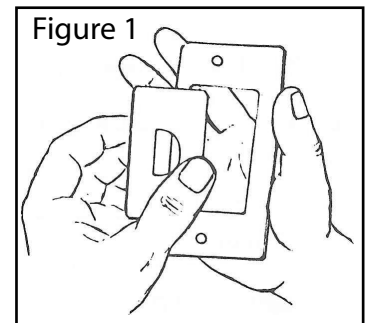

Door Mortising

1. **Select** the proper template required.

Note: Although each template is identified, it is recommended you place whatever plate or hinge for which you are mortising into the window of the template and check for proper fit: (See Fig. 1)

A) *Door Lock Plates:* Look for a 1/16 inch gap on all four sides of the template window.

B) *Hinges:* Look for a 1/16 inch gap on top and bottom of hinge.

2. **Attach** the selected template onto the door holding clamp with screws and nuts provided.

Note: For lock plate templates, you must first attach 2 adaptor plates with screws and nuts provided (See Fig. 2). Make certain the adaptor* plate locator buttons are positioned properly in the holding clamp holes before tightening the screws.

Note: It is not necessary to excessively tighten the nuts with a wrench.

*Do not use adaptor plates with hinge templates.

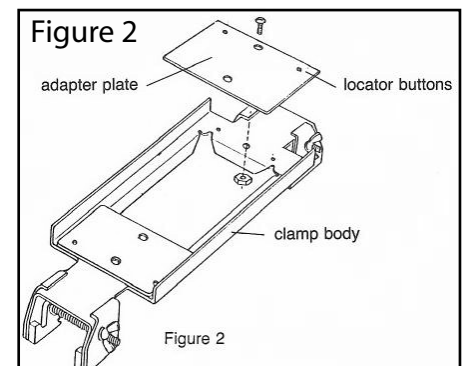

3. Measure and Mark

A. *Mortising for Lock Plates:* The lock/bolt hole will be your mark unless you choose to drill the hole later. Up and down positioning accuracy for the lock plates is not as critical as it is for the hinges.

B. *Mortising for Hinges:*

CAUTION: With a sharp pencil or knife mark hinge center-lines across door or jamb with a square. This is important for this system to produce the desired result.

With 2 small nails, lightly attach the door spacer shim to the top edge of the door. Now, with a tape measure hooked onto the spacer shim, make accurate marks where you want the hinge center lines to be (See Fig. 3A). Keep note of these measurements in the event of mortising for hinges on a matching jamb.

For replacing a door in an existing jamb with hinges already mounted, you must first make an accurate mark at the center of each hinge. Then take a measurement from the top of the jamb door opening (See Fig. 3B) down to each hinge center line. With the door spacer shim in position on the top of the door, transfer the jamb hinge center line measurements directly to the door.

CAUTION: Prior to replacing a door in an existing jamb, check for squareness and level of the jamb hinge section and the jamb header. Fit the new door accordingly. Then begin set-up to mortise for hinges according to the prior instructions.

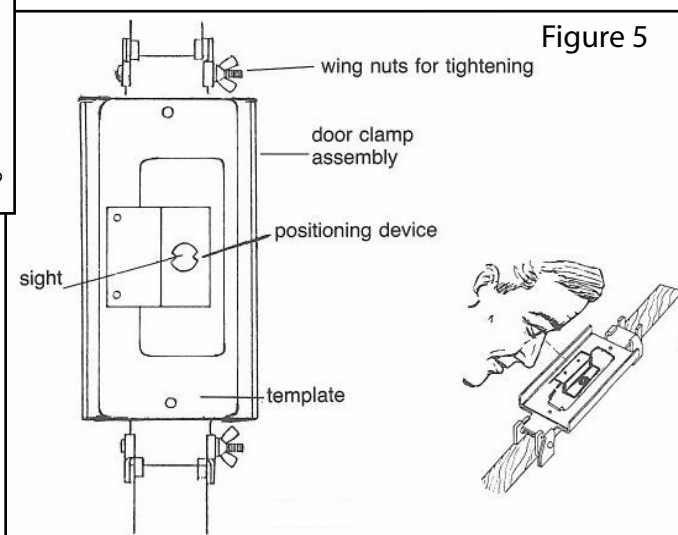
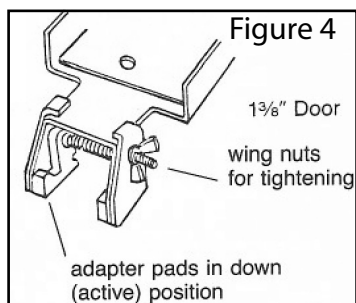
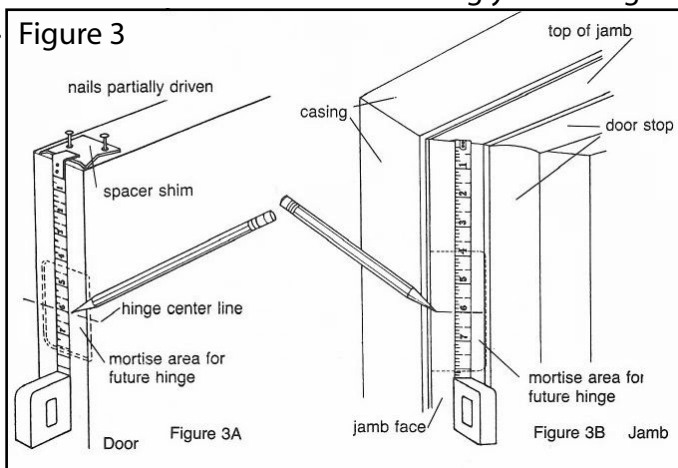

4. **Position and Secure** holding clamp to the door. For 1 3/8 inch doors, the adaptor pads must be in the active "down" position (See Fig. 4). For 1 3/4 inch doors, the adaptor pads must be in the inactive "up" position.

A) *Mortising for Lock Plates:*

With proper template attached, position the clamp so the centering arrows are in line with the latch hole or a mark if the latch hole is not drilled yet. Normally, the hole is present prior to mortising for the lock plate. By tightening the wing nuts, secure clamp to door (only finger tighten to avoid marking the door). Clamp may be damaged if a wrench is used and accurate centering of the clamp may be affected.

B) *Mortising for Hinges:*

When mortising for hinges, more accurate positioning is required than for lock plates. Although centering arrows are indicated on the hinge templates, a more accurate positioning device is provided. This device will give you the exact accuracy of your layout marks and lines.

After selecting and securing the proper hinge template, insert the positioning device into the hinge template window. Now, position the entire clamp assembly on to the door and slide it up or down until the mark lines up with the points in the positioning device (See Fig. 5).

Secure holding clamp to the door by tightening the wing nuts.

5. Router Set-Up:

Mortising for Lock Plates and Hinges:

Your router must be equipped with a 5/8 inch Diameter TurnLock™ or other guide bushing and have a 1/2 inch Diameter cutting bit in order for this system to produce correct results. With the holding clamp secured in position on the door, place your router (do not turn router on) on to the suspension rails and adjust the height of the cutter until it comes in contact with the door wood surface. Remove router and adjust the cutter to the proper depth required for the lock plates or hinges you are using.

6. Routing: Place router on to the holding clamp, but keep the cutting bit away from the wood surface. Now, turn on router and plunge cut into the wood until the router base rests on the suspension rails of the holding clamp. Slowly follow the template window with the router guide bushing. It is very important to avoid hitting the template window edges with any force while cutting since you may knock the holding clamp assembly out of position. Although the holding clamp grips very well with finger tightening pressure, it is not nailed to the door. It takes only seconds to carefully mortise, so to hurry and hit the edges with force will not save anytime, only reduce your accuracy. Carefully travel around the template until all material is removed. Only then turn the router off. Wait until the cutting bit stops rotating completely before removing the router base from the holding clamp suspension rails. Failure to follow this point will ultimately result in damage to the template and possibly your router cutting bit. One slight nick in the template will appear in your mortise every time you use it again. However, replacement templates are available.

NOTE: To achieve square corners, use a corner chisel or a utility knife.

Section II Jamb Mortising System for:

• Hinges • Strike Plates • Dead Bolt Receiving Plates

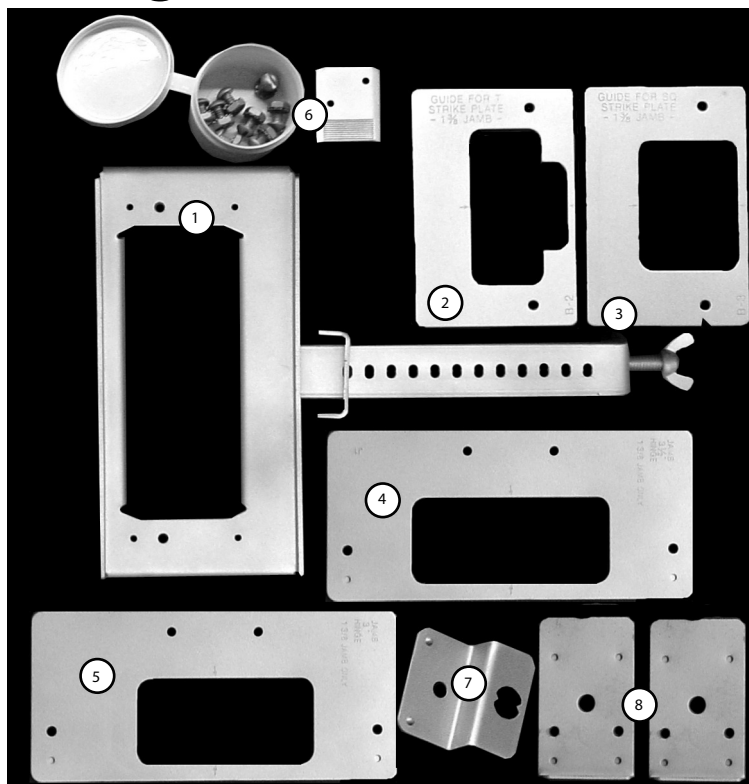

1. Jamb Clamp Assembly
2. Template for 'T' Strike Plate
3. Template for 'Square' Strike Plate
4. Template for 3.5" Hinge
5. Template for 3" Hinge
6. Template Fasteners/Door Shim
7. Template Positioner
8. Adaptor Plates

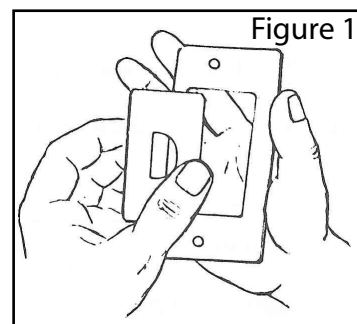

CAUTION: Always use protective eye goggles when operating power or striking tools.

JAMB MORTISING INSTRUCTION BOOK

Items Needed That Are Not Supplied

1. Router equipped with a 5/8 inch Diameter TurnLock or other guide bushing and a 1/2 inch Diameter cutting bit.
2. Tape measure.
3. Sharp pencil or knife for making accurate positioning marks.
4. Corner chisel.
5. Screw driver (Blade Type and Phillips).

NOTE: For the holding clamp in this system to work properly on jambs, with casing attached, the casing must be positioned so at least 1/8th of an inch of jamb is exposed. If jamb edge is not exposed, it will be necessary to remove casing.

Jamb Mortising

1. **Select** the proper template required.

Note: Although each template is identified, it is recommended you place which ever strike plate or hinge for which you are mortising, into the window of the template and check for proper fit (See Fig. 1).

A) *Strike Plates:* Look for a 1/16 inch gap on all sides except for the tongue area of the plate (the template will allow the cutter to exit the jamb in the tongue area).

B) *Dead Bolt Receiver Plates:* Look for a 1/16 inch gap around all four sides.

C) *Hinges:* Look for a 1/16 inch gap on top and bottom of hinge.

2. **Attach** the selected template onto the holding clamp with the screws and nuts provided.

Note: For strike plate and dead bolt receiver plate templates-you must first attach the 2 adaptor plates with screws and nuts provided (see Fig. 2 A). Make certain the adaptor plate locator buttons are positioned in the holes provided in the-clamp before tightening the screws. (Do not use adaptor plates with hinge templates.)

Note: It is not necessary to excessively tighten nuts with a wrench.

3. Measure and Mark

A) For mortising strike plates and dead bolt receiver plates, use the latch hole in the jamb (that was transferred from the door) for your template arrow centering mark. Up and down positioning for these plates is not as critical as it is for hinges.

B) *Mortising for hinges:*

CAUTION: Use very accurate positioning marks with a sharp pencil or knife. This is important for this system to produce the desired results.

Using a tape measure, butt the tape end to the upper horizontal section of the door jamb and make accurate marks where you want the hinge center lines to be (See Figure 3A). Keep note of these measurements if you are mortising for hinges in a matching door.

For replacement of a jamb, and use of an existing door with hinges already mortised and mounted, you must take accurate measurements from the top of the door to each hinge center line. (For proper clearance between top of door and jamb header, use door spacer shim provided. Lightly nail shim on top of door.) (See Fig. 3B) Butt the tape measure to the top of the horizontal section of the jamb. Use the same door hinge center measurements to mark the jamb.

CAUTION: Always check jambs and doors for plumb and square prior to mortising for the hinges.

4. **Position and Secure** the holding clamp to the jamb.

Note: The jamb holding clamp attaches the same way for both 1 3/8 inch door jambs and 1 3/4 inch door jambs

First, place the 2 clamp feet in position on the jamb. Now, while holding the unit on the jamb, disengage the

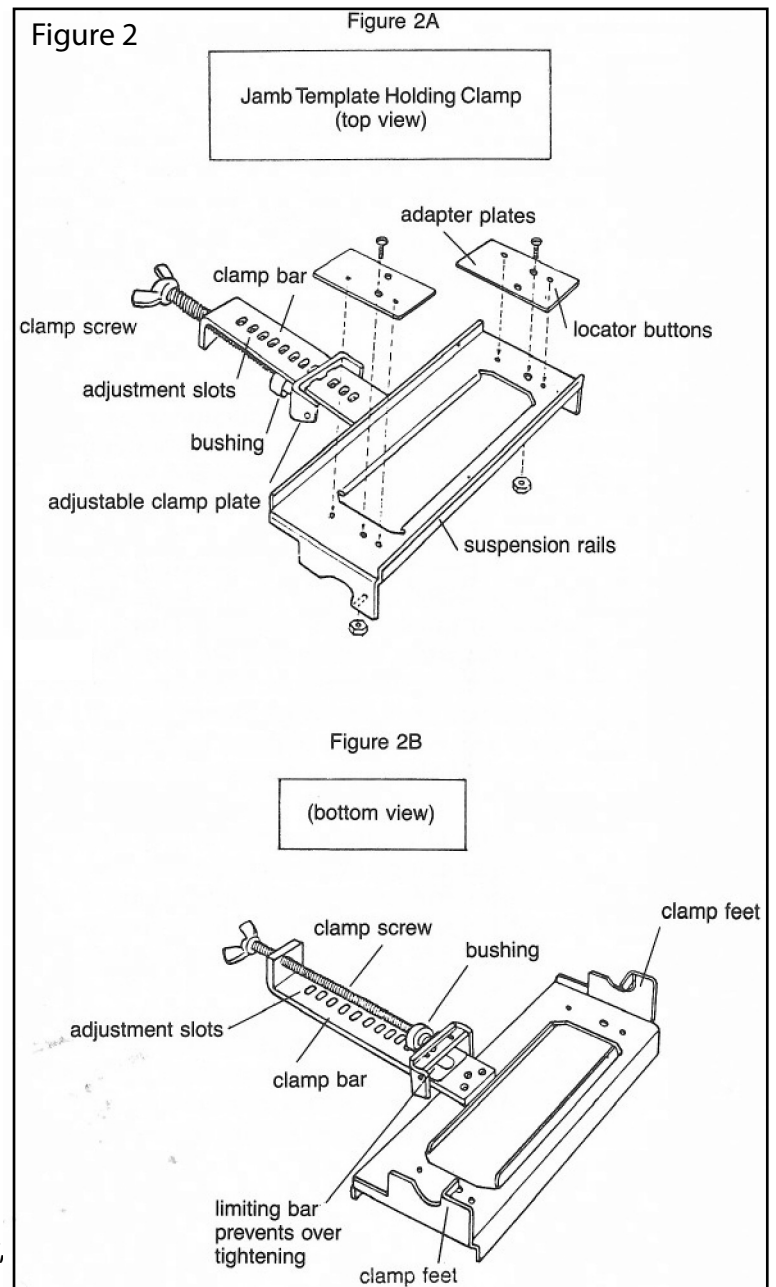

adjustable clamp plate from the adjustment slots on the clamp bar and slide it to the slot on the clamp bar that is in a close position to the particular jamb size (See Fig. 4).

Allow the return/control spring to engage the clamp plate into the proper slot. You may have to "back off" the clamp screw prior to repositioning the clamp plate. Rotate the clamp screw until the clamp bushing pilot point engages into the clamp plate pilot hole. Lightly tighten so the whole assembly can slide up and down the jamb until the unit is in position.

A) *Mortising For Strike Plate and Dead Bolt Receiver Plate:* With proper template attached, and with holding clamp lightly tightened on jamb, slide it up

and down until you see the template centering arrows lined up with the center of the bolt hole in the jamb. You may also line up on a measured mark. Once lined up, tighten the clamp screw with light pressure only. Just a small amount of tension will hold very securely. Any more pressure and you may leave impressions on the jamb.

B) *Mortising for Hinges:* When mortising for hinges, more accurate positioning is required than for strike plates. Although centering arrows are indicated on the hinge templates, a more accurate positioning device is provided. This device will give you the exact accuracy of your layout marks or lines.

After selecting and securing the proper hinge template, insert the positioning device into the hinge template window. With the holding clamp lightly secured to the jamb, slide it into position according to the sight on the positioning device (See Fig. 5). Secure template holding clamp assembly by lightly tightening the clamp screw. Do not over-tighten or use a wrench.

5. Router Set-Up: Mortising for strike plates, dead bolt receiver plates, and hinges requires that your router be equipped with a 5/8 inch Diameter TurnLock™ or other guide bushing and have a 1/2 inch Diameter cutting bit for this system to produce the correct results. With the template holding clamp secured in position on the jamb, place your router (do not turn your router on yet) on to the suspension rails and adjust the height of the cutting bit until it comes in contact with the jamb wood surface. Remove router and adjust the cutting bit to the proper depth required for the strike plate, dead bolt receiver plate, or hinges for which you are mortising.

6. Routing: Place router in position in the template on the holding clamp, but keep the cutting "bit" away from the wood surface. Now turn on router and plunge cut into the wood until the router base rests on the suspension rails of the holding clamp. Slowly follow the template window with the router guide bushing. It is very important to avoid hitting the template window edges with any force while cutting since you may knock the holding clamp out of position. While the holding clamp grips very well with light tightening pressure, it is not nailed to the jamb. It takes only seconds to carefully mortise. To hurry and hit edges with force, will not save any time, only reduce accuracy.

Carefully travel around the template until all material is removed. Only then turn router off!

Wait until the cutting bit stops rotating completely before removing the router base from the holding clamp suspension rails. Failure to follow this point will ultimately result in damage to the template and possibly your router cutting bit. One slight nick in the template will appear in your mortise every time you use it again. However, replacement templates are available.

NOTE: To achieve square corners, use a corner chisel or a utility knife.

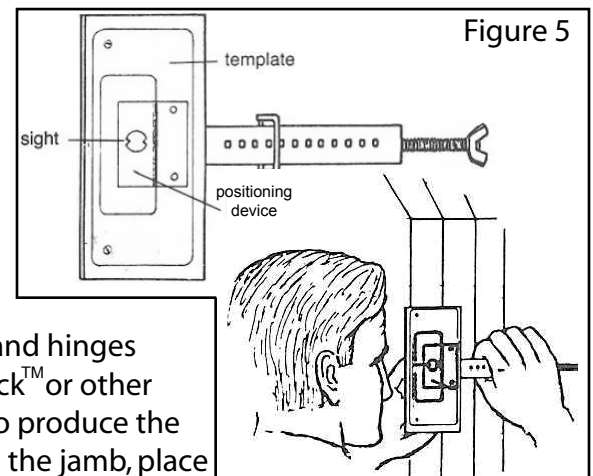
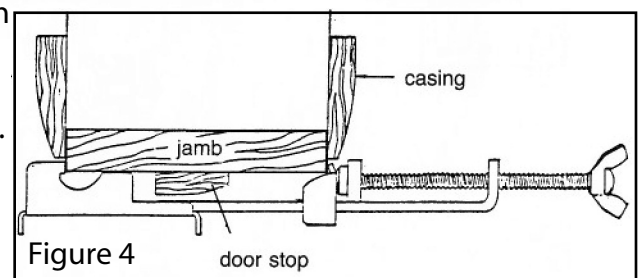
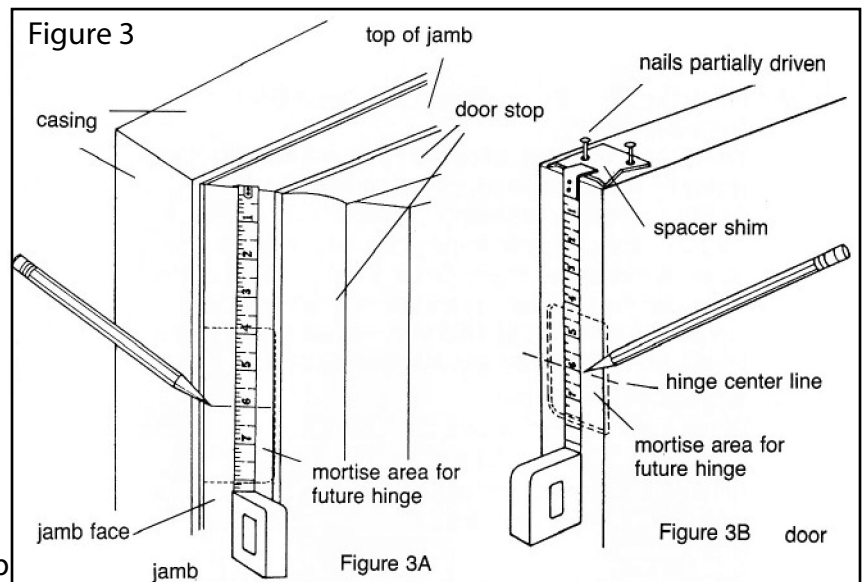

InteriorDoorKit 1293 Modèle **MILESCRAFT** ®

Always the Better Idea.

Sírvase consultar los muchos libros y artículos de bricolaje sobre la instalación de puertas y herrajes de puerta, ya que esto está más allá del alcance de este manual.

⚠ Advertencia de seguridad: Use siempre anteojos de seguridad o protectores oculares antes de comenzar a utilizar una herramienta eléctrica. Lea, entienda y siga las instrucciones de seguridad del fabricante de su herramienta eléctrica. Mantenga siempre las manos a una distancia segura de los husillos y las herramientas de corte. Desconecte siempre la fuente de alimentación antes de ajustar las herramientas eléctricas.

Use una rebajadora eléctrica con una broca de 1/2 pulgada estándar y un casquillo de guía TurnLock™ de 5/8 de pulgada (1,6 cm) u otro casquillo de guía

Liste des Pièces

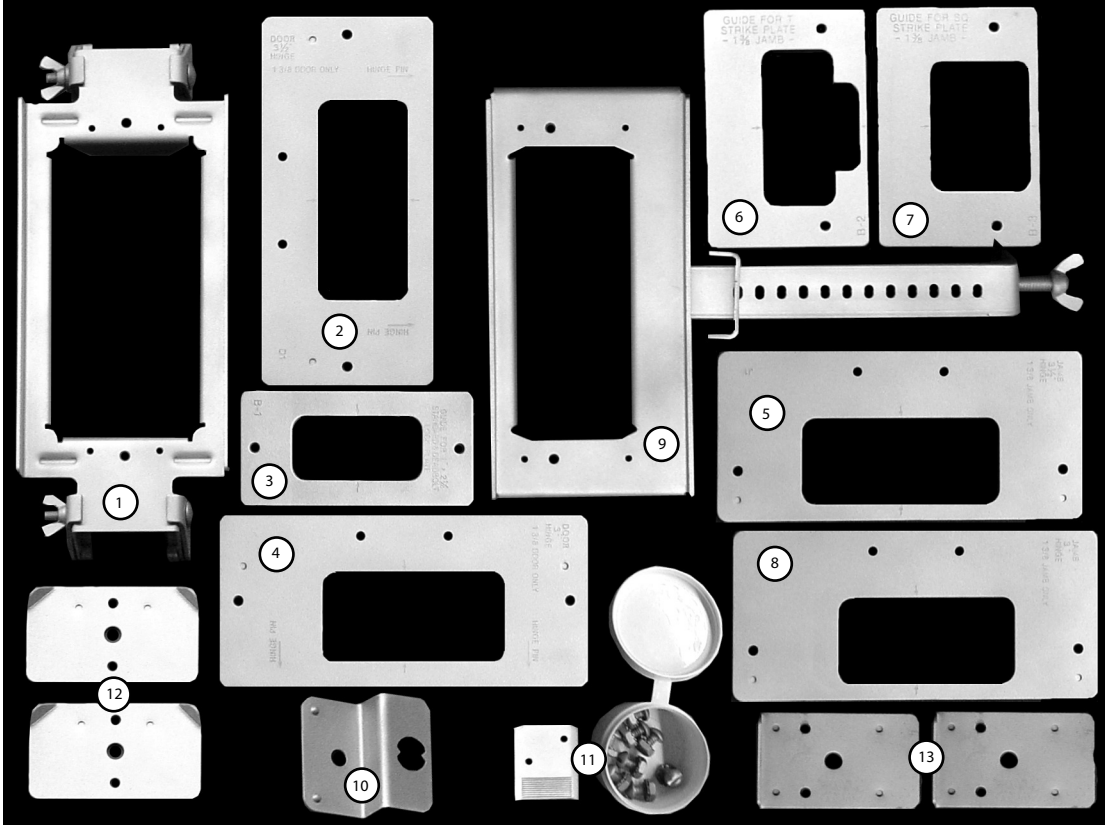

Article	# de la Pièce	Qnté	Article	# de la Pièce	Qnté
1	29900	1	8	29916	1
2	29901	1	9	29903	1
3	29902	1	10	29950	1
4	29914	1	11	29951	1
5	29904	1	12	29952	2
6	29905	1	13	29953	2
7	29906	1			

Patente # 5524684 / Patente Pendiente

Sección I: Sistema de mortajar puertas para: • Bisagras • Placas de cerradura estándar • Placas de cerradura con pestillo

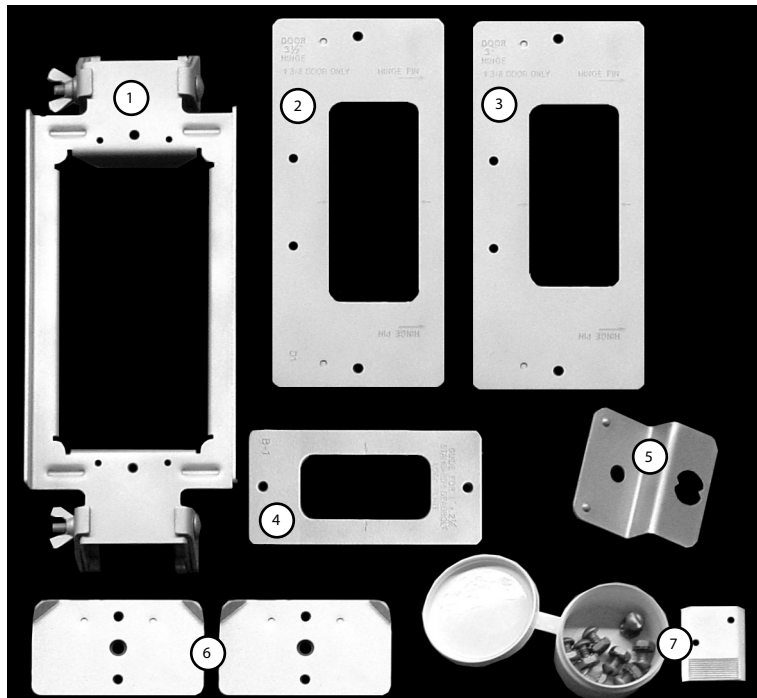

1. Ensamblaje de abrazadera de puerta
2. Plantilla de bisagra de 3,5 pulgadas
3. Plantilla de bisagra de 3 pulgadas
4. Plantilla de cerradura estándar y cerradura con pestillo de 1 x 2,25 pulgadas
5. Posicionador de plantilla
6. Placas adaptadoras
7. Sujetadores de plantilla / Calza de puerta

LIBRO DE INSTRUCCIONES PARA MORTAJAR PUERTAS

Artículos necesarios que no se suministran

1. Rebajadora equipada con un casquillo de guía TurnLock™ de 5/8 de pulgada de diámetro u otro casquillo de guía y una broca de corte de 1/2 pulgada de diámetro.
2. Cinta de medir.
3. Lápiz o cuchillo afilado para hacer marcas de posicionamiento precisas.
4. Cincel para esquinas.
5. Destornillador (tipo hoja y Phillips).

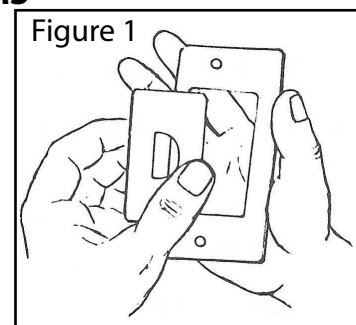

PRECAUCIÓN: Use siempre anteojos protectores cuando utilice herramientas eléctricas y de golpeo.

Mortajado de puertas

1. **Selleccione** la plantilla apropiada requerida.

Nota: Aunque cada plantilla está identificada, se recomienda que coloque cualquier placa o bisagra para la cual esté mortajando en la ventana de la plantilla y compruebe si encaja apropiadamente: (Vea la Fig. 1)

A) *Placas de cerradura de puerta:* Busque una holgura de 1/16 de pulgada en los cuatro lados de la ventana de la plantilla.

B) *Bisagras:* Busque una holgura de 1/16 de pulgada en la parte de arriba y la parte de abajo de la bisagra.

2. **Monte** la plantilla seleccionada sobre la abrazadera de sujeción de la puerta con los tornillos y tuercas suministrados.

Nota: Para plantillas de placa de cerradura, usted debe instalar primero 2 placas adaptadoras con los tornillos y tuercas suministrados (vea la Fig. 2). Asegúrese de que los botones ubicadores de las placas adaptadoras* estén posicionados apropiadamente en los agujeros de la abrazadera de sujeción antes de apretar los tornillos.

Nota: No es necesario apretar excesivamente las tuercas con una llave de tuerca.

*No utilice placas adaptadoras con las plantillas de bisagra

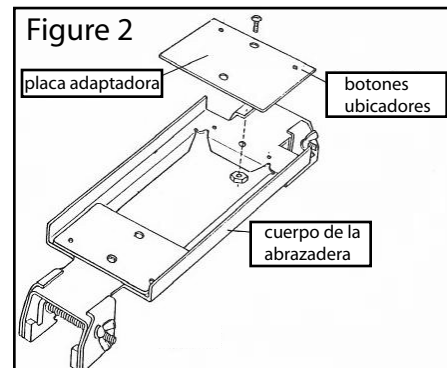

3. Mida y marque:

A. Mortajado para placas de cerradura:

El agujero para la cerradura o el pasador será su marca, a menos que decida taladrar el agujero más tarde. La precisión del posicionamiento de las placas de cerradura hacia arriba y hacia abajo no es tan crucial como lo es para las bisagras.

B. Mortajado para bisagras:

PRECAUCIÓN: Con un lápiz o un cuchillo afilado, marque las líneas centrales de la bisagra a través de la puerta o la jamba con una escuadra. Esto es importante para que este sistema produzca el resultado deseado.

Con 2 clavos pequeños, sujete ligeramente la calza separadora de la puerta en el borde superior de la puerta. Ahora, con una cinta de medir enganchada en la calza separadora, haga marcas precisas donde desee que estén las líneas centrales de las bisagras (vea la Fig. 3A). Tome nota de esas medidas en caso de mortajar para bisagras en una jamba coincidente.

Para reemplazar una puerta en una jamba existente con bisagras ya montadas, usted debe hacer primero una marca precisa en el centro de cada bisagra. Luego, tome una medida desde la parte superior de la abertura de la puerta de la jamba (vea la Fig. 3B) hacia abajo hasta la línea central de cada bisagra. Con la calza separadora de puerta ubicada en la posición adecuada en la parte de arriba de la puerta, transfiera las medidas de las líneas centrales de las bisagras, ubicadas en la jamba, directamente a la puerta.

PRECAUCIÓN: Antes de reemplazar una puerta en una jamba existente, compruebe la cuadratura y la nivelación de la sección de la bisagra de la jamba y el cabecero de la jamba. Ajuste la puerta nueva según corresponda. Luego, comience la preparación para mortajar para las bisagras de acuerdo con las instrucciones que anteceden.

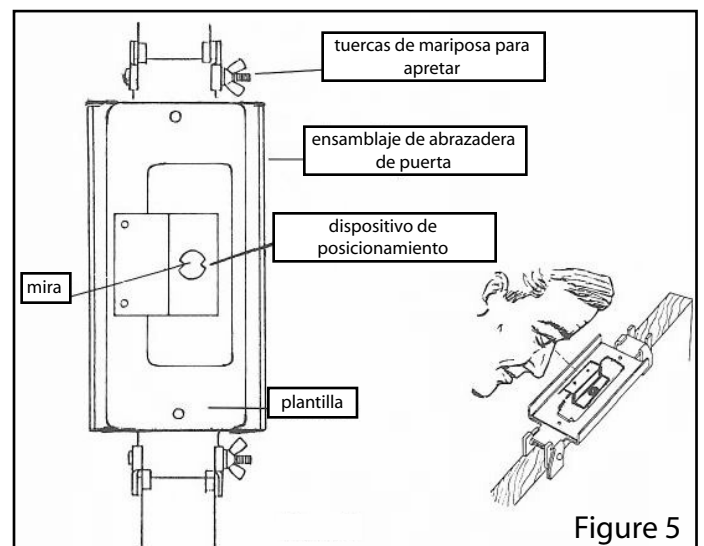
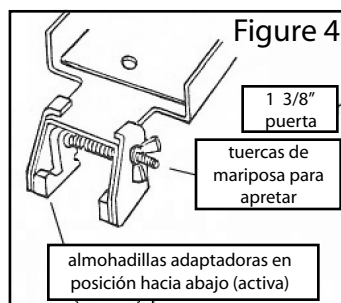
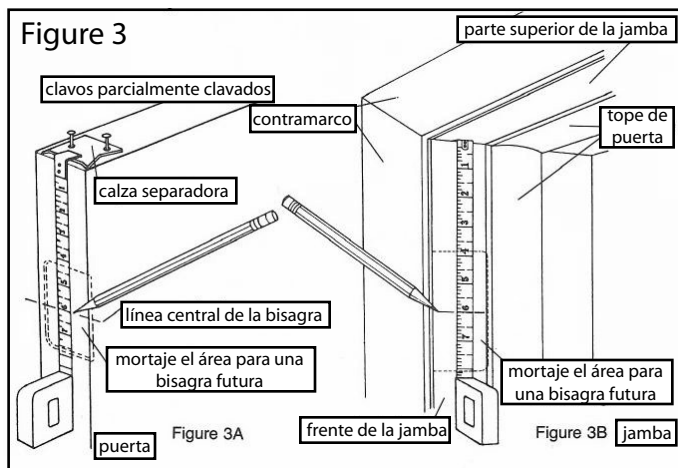

4. Posicione y sujete firmemente la abrazadera de sujeción en la puerta. Para puertas de 1 3/8 pulgadas, las almohadillas adaptadoras deben estar en la posición activa "hacia abajo" (vea la Fig. 4). Para puertas de 1 3/4 pulgadas, las almohadillas adaptadoras deben estar en la posición inactiva "hacia arriba".

A) Mortajado para placas de cerradura:

Con la plantilla apropiada instalada, posicione la abrazadera de manera que las flechas centradoras estén en línea con el agujero para pasador o una marca si el agujero para pasador aún no está taladrado. Normalmente, el agujero está presente antes de mortajar para la placa de cerradura. Apretando las tuercas de mariposa, sujete firmemente la abrazadera a la puerta (apriételas solamente con los dedos para evitar marcar la puerta). La abrazadera puede resultar dañada si se utiliza una llave de tuerca y el centrado preciso de la abrazadera podría ser afectado.

B) Mortajado para bisagras:

Al mortajar para bisagras se requiere un posicionamiento más preciso que para las placas de cerradura. Aunque las flechas centradoras están indicadas en las plantillas de bisagra, se proporciona un dispositivo de posicionamiento más preciso. Este dispositivo le proporcionará la precisión exacta de sus marcas y líneas de colocación.

Después de seleccionar y sujetar firmemente la plantilla de bisagra apropiada, inserte el dispositivo de posicionamiento en la ventana de la plantilla de bisagra. Ahora, posicione todo el ensamblaje de la abrazadera sobre la puerta y deslícelo hacia arriba o hacia abajo hasta que la marca se alinee con los puntos del dispositivo de posicionamiento (vea la Fig. 5). Sujete firmemente la abrazadera de sujeción en la puerta apretando las tuercas de mariposas.

5. Disposición de la rebajadora:

Mortajado para placas de cerradura y bisagras:

Su rebajadora debe estar equipada con un casquillo de guía TurnLock™ de 5/8 de pulgada u otro casquillo de guía y tener una broca de corte de 1/2 pulgada de diámetro para que este sistema produzca resultados correctos. Con la abrazadera de sujeción sujeta firmemente en posición sobre la puerta, coloque la rebajadora (no la encienda) sobre los rieles de suspensión y ajuste la altura del cortador hasta que entre en contacto con la superficie de madera de la puerta. Retire la rebajadora y ajuste el cortador a la profundidad apropiada requerida para las placas de cerradura o las bisagras que esté utilizando.

6. Rebajado: Coloque la rebajadora sobre la abrazadera de sujeción, pero mantenga la broca de corte alejada de la superficie de madera. Ahora, encienda la rebajadora y corte por inmersión en la madera hasta que la base de la rebajadora descansa sobre los rieles de suspensión de la abrazadera de sujeción. Siga lentamente la ventana de la plantilla con el casquillo de guía de la rebajadora. Es muy importante evitar golpear los bordes de la ventana de la plantilla con cualquier fuerza mientras se realiza el corte, ya que usted podría golpear el ensamblaje de la abrazadera de sujeción y desplazarlo fuera de la posición correcta. Aunque la abrazadera de sujeción agarra muy bien con la presión que se logra apretándola con los dedos, no se clava en la puerta. Sólo toma unos segundos mortajar cuidadosamente, así que apresurarse y golpear los bordes con fuerza no ahorrará tiempo, solamente reducirá la precisión. Desplace cuidadosamente la rebajadora alrededor de la plantilla hasta que se haya quitado todo el material. Apague la rebajadora solamente después de eso. Espere hasta que la broca de corte deje de girar completamente antes de retirar la base de la rebajadora de los rieles de suspensión de la abrazadera de sujeción. Si no se sigue este punto, el resultado final será daños a la plantilla y posiblemente a la broca de corte de la rebajadora. Una ligera mella en la plantilla aparecerá en la mortaja que usted haga cada vez que use de nuevo la plantilla. Sin embargo, hay disponibles plantillas de reemplazo.

NOTA: Para lograr esquinas en ángulo recto, use un cincel para esquinas o un cuchillo utilitario.

Sección II: Sistema de mortajar jambas para:

- Placas receptoras de cerradura con pestillo
- Bisagras
- Placas para pasador

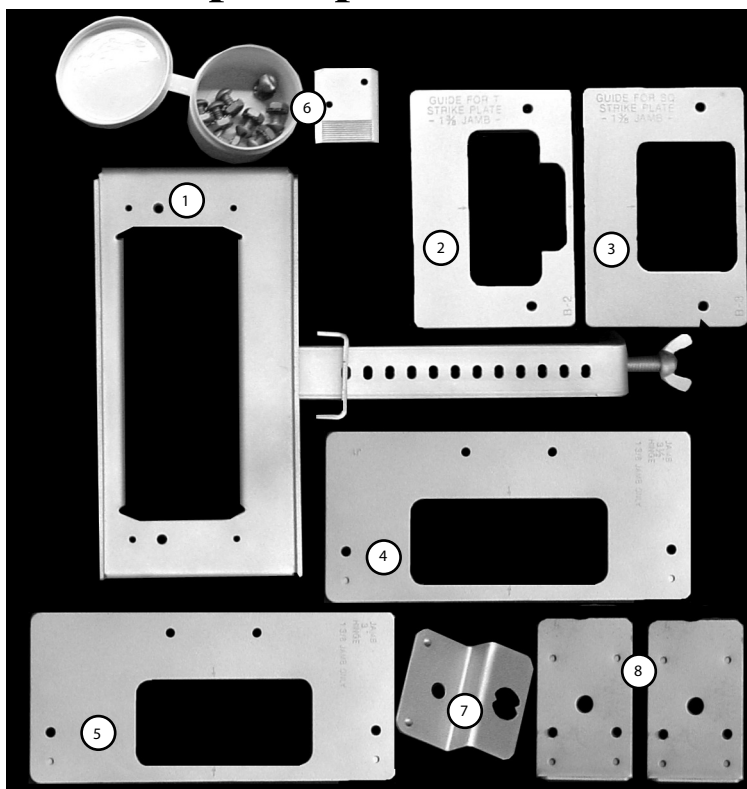

1. Ensamblaje de abrazadera de jamba
2. Plantilla para placa de cajetín en "T"
3. Plantilla para placa de cajetín "cuadrada"
4. Plantilla de bisagra de 3,5 pulgadas
5. Plantilla de bisagra de 3 pulgadas
6. Sujetadores de plantilla / Calza de puerta
7. Posicionador de plantilla
8. Placas adaptadoras

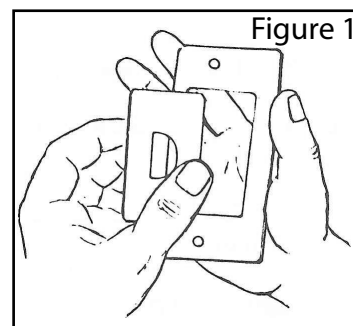

PRECAUCIÓN: Use siempre anteojos protectores cuando utilice herramientas eléctricas y de golpeo.

LIBRO DE INSTRUCCIONES PARA MORTAJAR JAMBAS

Artículos necesarios que no se suministran

1. Rebajadora equipada con un casquillo de guía TurnLock™ de 5/8 de pulgada de diámetro u otro casquillo de guía y una broca de corte de 1/2 pulgada de diámetro.
2. Cinta de medir.
3. Lápiz o cuchillo afilado para hacer marcas de posicionamiento precisas.
4. Cincel para esquinas.
5. Destornillador (tipo hoja y Phillips).

NOTA: Para que la abrazadera de sujeción de este sistema funcione apropiadamente en las jambas, con el contramarco instalado, dicho contramarco se debe posicionar de manera que al menos 1/8 de pulgada de la jamba esté expuesto. Si el borde de la jamba no está expuesto, será necesario retirar el contramarco

Mortajado de jambas

1. **Selleccione** la plantilla apropiada requerida.

Nota: Aunque cada plantilla está identificada, se recomienda que coloque cualquier placa o bisagra para la cual esté mortajando en la ventana de la plantilla y compruebe si encaja apropiadamente: (Vea la Fig. 1)

A) *Placas de cajetín:* Busque una holgura de 1/16 de pulgada en todos los lados, excepto en el área de la lengüeta de la placa (la plantilla permitirá que el cortador salga de la jamba en el área de la lengüeta).

B) *Placas receptoras de cerraduras con pestillo:* Busque una holgura de 1/16 de pulgada en los cuatro lados de la ventana de la plantilla.

C) *Bisagras:* Busque una holgura de 1/16 de pulgada en la parte de arriba y la parte de abajo de la bisagra.

2. **Monte** la plantilla seleccionada sobre la abrazadera de sujeción de la puerta con los tornillos y tuercas suministrados.

Nota: Para las plantillas de placa de cajetín y placa receptora de cerradura con pestillo, usted debe instalar primero las 2 placas adaptadoras con los tornillos y tuercas suministrados (vea la Fig. 2 A). Asegúrese de que los botones ubicadores de las placas adaptadoras estén posicionados en los agujeros provistos en la abrazadera antes de apretar los tornillos. (No utilice las placas adaptadoras con las plantillas de bisagra.)

Nota: No es necesario apretar excesivamente las tuercas con una llave de tuerca.

3. Mida y marque:

A) Para mortajar placas de cerradura y placas receptoras de cerradura con pestillo, utilice el agujero para pasador ubicado en la jamba (que se transfirió desde la puerta) para la marca centradora de la flecha de la plantilla. El posicionamiento de estas placas hacia arriba y hacia abajo no es tan crucial como lo es para las bisagras.

B) *Mortajado para bisagras:*

PRECAUCIÓN: Utilice marcas de posicionamiento muy precisas realizadas con un lápiz o un cuchillo afilado. Esto es importante para que este sistema produzca los resultados deseados.

Utilizando una cinta de medir, coloque a tope el extremo de la cinta con la sección horizontal superior de la jamba de la puerta y haga marcas precisas donde desee que estén las líneas centrales de las bisagras (vea la Figura 3A). Tome nota de estas medidas si está mortajando para bisagras en una puerta coincidente.

Para reemplazar una jamba y utilizar una puerta existente con bisagras ya mortajadas y montadas, usted debe tomar medidas precisas desde la parte de arriba de la puerta hasta cada línea central de bisagra. (Para lograr una holgura apropiada entre la parte de arriba de la puerta y el cabecero de la jamba, use la calza separadora de puerta provista. Clave ligeramente la calza en la parte de arriba de la puerta.) (vea la Fig. 3B) Coloque a tope la cinta de medir con la parte de arriba de la sección horizontal de la jamba. Utilice las mismas medidas del centro de las bisagras de la puerta para marcar la jamba.

PRECAUCIÓN: Compruebe siempre las jambas y las puertas para verificar si están niveladas y escuadradas antes de mortajar para las bisagras.

4. **Posicione y sujete firmemente** la abrazadera de sujeción en la jamba.

Nota: La abrazadera de sujeción de la jamba se instala de la misma manera tanto para jambas de puerta de 1 3/8 pulgadas como para jambas de puerta de 1 3/4 pulgadas.

Primero, cloque los 2 pies de la abrazadera en posición sobre la jamba. Ahora, mientras sujeta la unidad sobre la jamba, desacople la placa de la abrazadera ajustable de las ranuras de ajuste ubicadas en la barra de la abrazadera y deslícela hasta la ranura ubicada en la barra de la abrazadera que está en posición cercana al tamaño de la

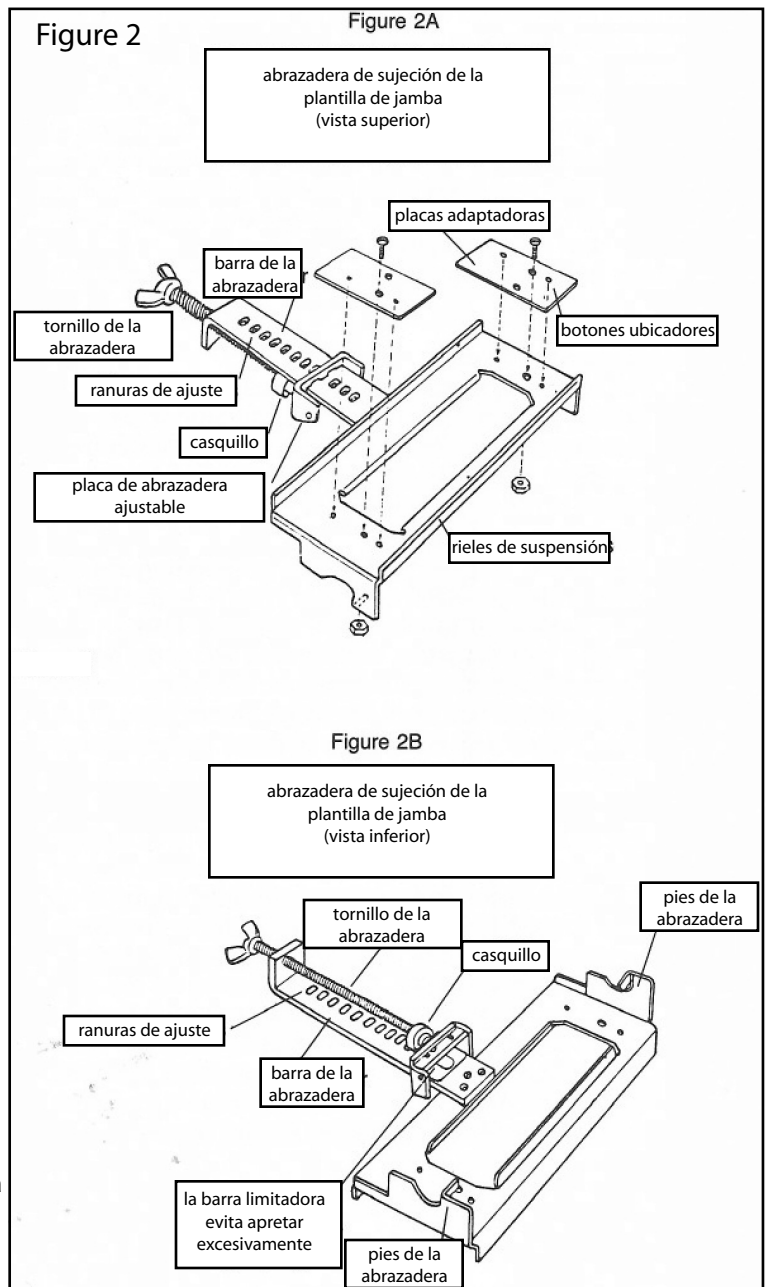

jamba específico (vea la Fig. 4). Deje que el resorte de retorno/control acople la placa de abrazadera en la ranura apropiada. Es posible que usted tenga que aflojar un poco el tornillo de la abrazadera antes de reposicionar la placa de la abrazadera. Gire el tornillo de la abrazadera hasta que la punta piloto del casquillo de la abrazadera se acople en el agujero piloto de la placa de la abrazadera. Apriete ligeramente el tornillo para que todo el ensamblaje pueda deslizarse hacia arriba y hacia abajo de la jamba hasta que la unidad esté en la posición deseada.

A) *Mortajado para placa de cajetín y placa receptora de cerradura con pestillo:* Con la plantilla apropiada instalada y con la abrazadera de sujeción apretada ligeramente sobre la jamba, deslice la plantilla hacia arriba y hacia abajo hasta que vea que las flechas centradoras de la plantilla están alineadas con el centro del agujero para pasador ubicado en la jamba.

También se puede realizar la alineación sobre una marca medida. Una vez que se haya logrado la alineación, apriete el tornillo de la abrazadera solamente con una presión ligera. Simplemente una pequeña cantidad de tensión brindará una sujeción muy firme. Si se ejerce más presión, se podrían dejar impresiones en la jamba.

B) *Mortajado para bisagras:* Al mortajar para bisagras se requiere un posicionamiento más preciso que para las placas de cajetín. Aunque las flechas centradoras están indicadas en las plantillas de bisagra, se proporciona un dispositivo de posicionamiento más preciso. Este dispositivo le dará la precisión exacta de sus marcas o líneas de colocación.

Después de seleccionar y sujetar firmemente la plantilla de bisagra, inserte el dispositivo de posicionamiento en la ventana de la plantilla de bisagra. Con la abrazadera de sujeción ligeramente sujeta en la jamba, deslícela hasta la posición deseada de acuerdo con la mira del dispositivo de posicionamiento (vea la Fig. 5). Sujete firmemente el ensamblaje de la abrazadera de sujeción de la plantilla, apretando ligeramente el tornillo de la abrazadera. No lo apriete excesivamente ni utilice una llave de tuerca.

5. Disposición de la rebajadora: Su rebajadora debe estar equipada con un casquillo de guía TurnLock™ de 5/8 de pulgada u otro casquillo de guía y tener una broca de corte de 1/2 pulgada de diámetro para que este sistema produzca resultados correctos. Con la abrazadera de sujeción sujeta firmemente en posición sobre la jamba, coloque la rebajadora (no la encienda) sobre los rieles de suspensión y ajuste la altura del cortador hasta que entre en contacto con la superficie de madera de la puerta. Retire la rebajadora y ajuste el cortador a la profundidad apropiada requerida para las placas de cerradura o las bisagras que está utilizando.

6. Rebajado: Coloque la rebajadora sobre la abrazadera de sujeción, pero mantenga la broca de corte alejada de la superficie de madera. Ahora, encienda la rebajadora y corte por inmersión en la madera hasta que la base de la rebajadora descansa sobre los rieles de suspensión de la abrazadera de sujeción. Siga lentamente la ventana de la plantilla con el casquillo de guía de la rebajadora. Es muy importante evitar golpear los bordes de la ventana de la plantilla con cualquier fuerza mientras se realiza el corte, ya que usted podría golpear el ensamblaje de la abrazadera de sujeción y desplazarlo fuera de la posición correcta. Aunque la abrazadera de sujeción agarra muy bien con la presión que se logra apretándola con los dedos, no se clava en la puerta. Sólo toma unos segundos mortajar cuidadosamente, así que apresurarse y golpear los bordes con fuerza no ahorrará tiempo, solamente reducirá la precisión. Desplace cuidadosamente la rebajadora alrededor de la plantilla hasta que se haya quitado todo el material. Apague la rebajadora solamente después de eso. Espere hasta que la broca de corte deje de girar completamente antes de retirar la base de la rebajadora de los rieles de suspensión de la abrazadera de sujeción. Si no se sigue este punto, el resultado final será daños a la plantilla y posiblemente a la broca de corte de la rebajadora. Una ligera mella en la plantilla aparecerá en la mortaja que usted haga cada vez que use de nuevo la plantilla. Sin embargo, hay disponibles plantillas de reemplazo.

NOTA: Para lograr esquinas en ángulo recto, use un cincel para esquinas o un cuchillo utilitario.

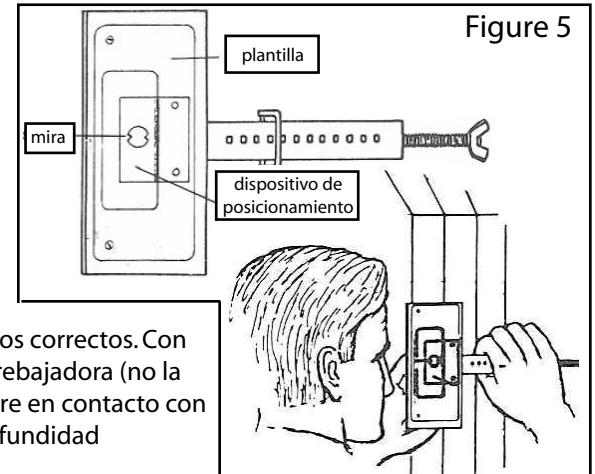
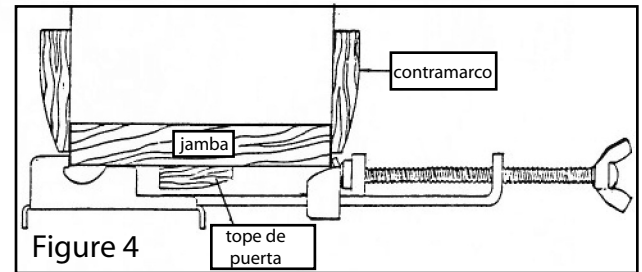
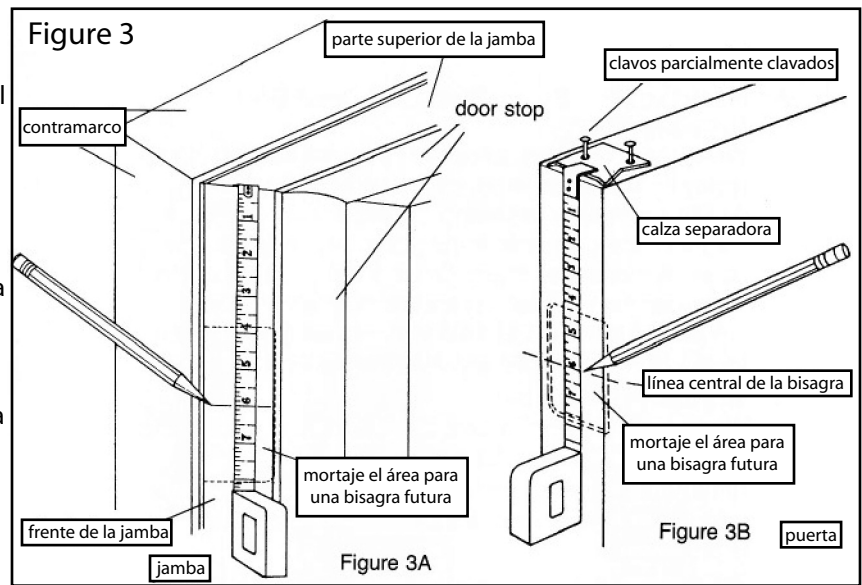

Veillez consulter les nombreux livres et articles à l'intention des bricoleurs qui sont consacrés à l'installation des portes et de la quincaillerie de fixation, étant donné que ce sujet est trop vaste pour ce mode d'emploi.

⚠ Avertissement de sécurité: Mettez toujours des lunettes de protection ou un dispositif de protection des yeux avant de mettre un outil électrique en marche. Veillez lire, comprendre et respecter les consignes de sécurité du fabricant de votre outil électrique. Gardez toujours vos mains à une bonne distance des broches et des outils de coupe. Débranchez toujours un outil électrique de sa source d'alimentation avant de le régler.

Utilisez une toupie électrique avec une mèche standard de 1/2 po et un dispositif TurnLock™ de 5/8 po ou une autre bague de guidage

Lista de Piezas

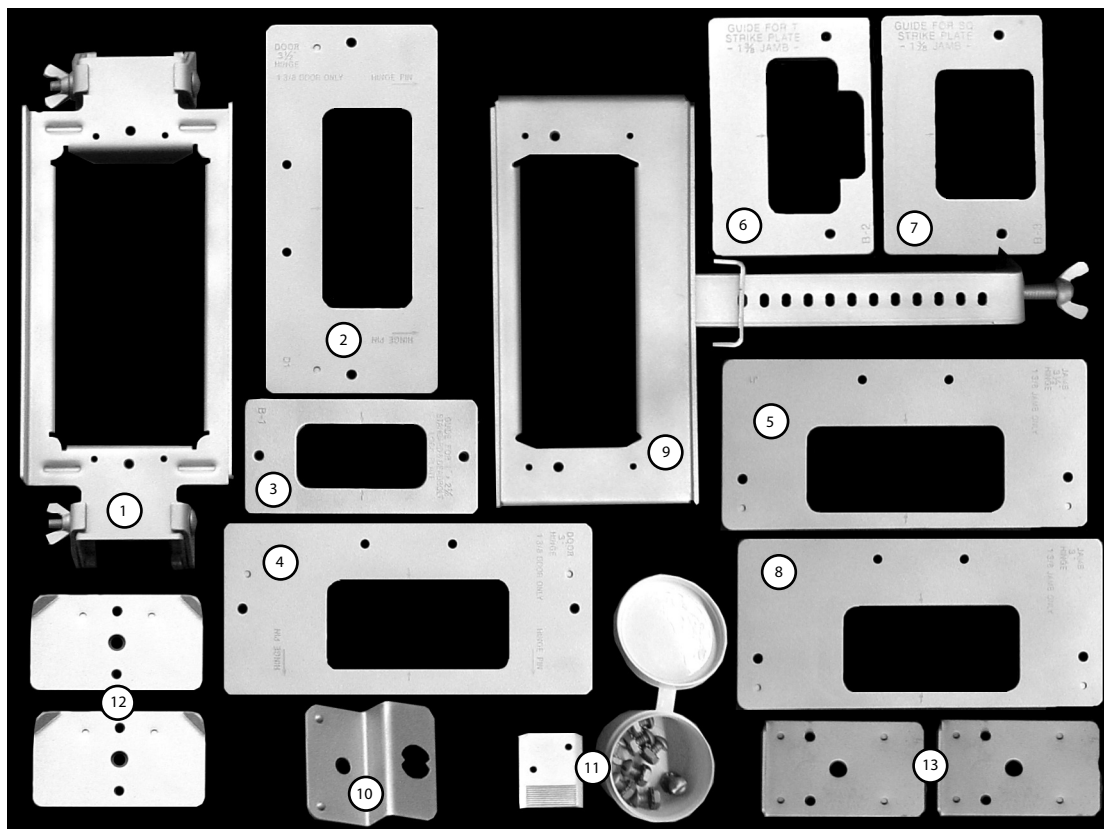

Articulo	# de la Pieza	Cantd	Articulo	# de la Pieza	Cantd
1	29900	1	8	29916	1
2	29901	1	9	29903	1
3	29902	1	10	29950	1
4	29914	1	11	29951	1
5	29904	1	12	29952	2
6	29905	1	13	29953	2
7	29906	1			

Section I: Système de mortaisage sur portes pour:

- Charnières
- Plaques de verrou standard
- Plaques de verrou à pêne dormant

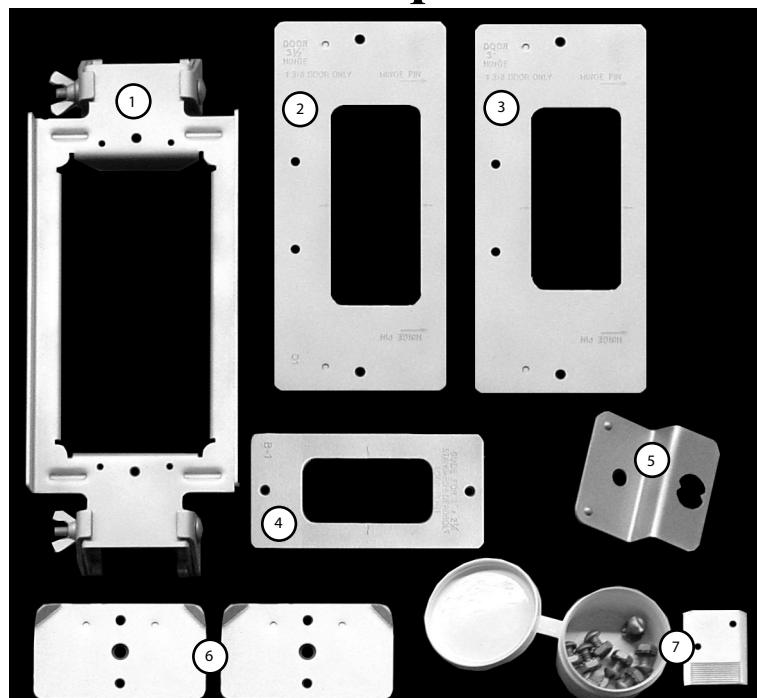

1. Ensemble de bride pour portes
2. Gabarit pour charnière de 3,5 po
3. Gabarit pour charnière de 3 po
4. Gabarit pour serrure standard de 1 po x 2,25 po et pêne dormant
5. Positionneur de gabarit
6. Plaques d'ajustage
7. Pièces de fixation de gabarit / cale de porte

MANUEL D'INSTRUCTION : LE MORTAISAGE SUR PORTES

Articles nécessaires qui ne sont pas fournis

1. Toupie équipée d'un dispositif TurnLock™ de 5/8 pouce de diamètre ou d'une autre bague de guidage et d'une mèche tranchante de 1/2 pouce de diamètre.
2. Mètre à ruban
3. Crayon bien taillé ou couteau bien aiguisé pour effectuer des marques de positionnement précises
4. Burin à coin
5. Tournevis (de type à lame et cruciforme)

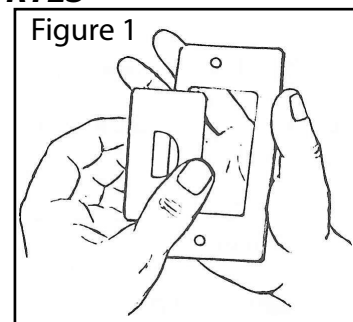

MISE EN GARDE : portez toujours des lunettes de protection quand vous utilisez des outils électriques ou de frappe.

Mortaisage sur portes

1. **Sélectionnez** le gabarit correct nécessaire.

Remarque: Remarque : bien que chaque gabarit soit identifié, il est recommandé que vous placiez dans la fenêtre du gabarit toute plaque ou charnière pour laquelle vous réalisez une mortaise et que vous vérifiez qu'elle est de bonne taille : (voir Fig. 1)

- A) *Plaques de verrous pour portes:* recherchez un espace de 1/16 pouce sur les quatre côtés de la fenêtre du gabarit.
- B) *Charnières:* recherchez un espace de 1/16 pouce sur le côté supérieur et sur le côté inférieur de la charnière.

2. **Fixez** le gabarit que vous avez sélectionné sur la bride de maintien pour porte avec les vis et les écrous qui vous ont été fournis.

Remarque: pour des gabarits de plaques de verrous, vous devez d'abord fixer 2 plaques d'ajustage à l'aide des vis et des écrous qui vous ont été fournis (voir Fig. 2). Soyez certain que les boutons de localisation de la plaque d'ajustage* sont positionnés correctement dans les orifices des brides de maintien avant de serrer les vis.

Remarque: Il n'est pas nécessaire de serrez les écrous excessivement avec une clé..

*N'utilisez pas de plaques d'ajustage avec des gabarits de charnières.

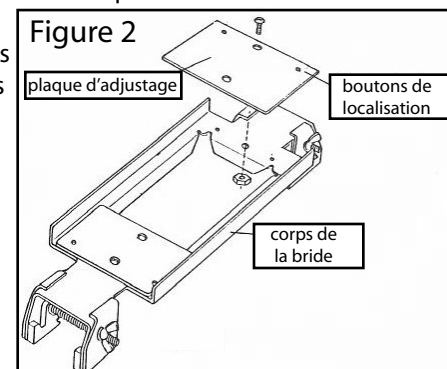

3. Mesurez et marquez:

A. Mortaisage pour plaques de verrous :

Le trou à boulon de verrou vous servira de repère à moins que vous ne choisissiez de percer le trou plus tard. L'exactitude de placement (en haut et en bas) n'est pas aussi essentielle pour les plaques de verrous que pour les charnières.

B. Mortaisage pour charnières:

MISE EN GARDE : à l'aide d'un crayon bien taillé ou d'un couteau bien aiguisé, marquez les lignes centrales de la charnière au travers de la porte ou du montant avec une équerre. Cette mesure est importante pour que ce système produise les résultats voulus.

Avec 2 petits clous, fixez légèrement la cale d'espacement de porte sur le chant supérieur de la porte. Ensuite, à l'aide d'un mètre à ruban accroché sur la cale d'espacement, tracez des marques précises aux endroits où vous voulez positionner les lignes centrales de la charnière (voir Fig. 3A). Prenez note de ces mesures en cas de mortaisage pour charnières sur un montant correspondant.

Pour remplacer une porte dans un montant existant avec des charnières déjà montées, vous devez d'abord réaliser une marque précise au centre de chaque charnière. Mesurez ensuite depuis la partie supérieure du montant de la porte (voir Fig. 3B) jusqu'à chaque ligne centrale de la charnière. Une fois la cale d'espacement de la porte en position sur la partie supérieure de la porte, transférez directement sur la porte les mesures des lignes centrales de charnière qui sont sur le montant.

MISE EN GARDE : avant de remplacer une porte dans un montant existant, vérifiez que la section de la charnière sur le montant et la rive du montant sont tous les deux d'équerre et de niveau. Posez la nouvelle porte en conséquence. Commencez ensuite la préparation en vue du mortaisage pour charnières en suivant les instructions précédentes.

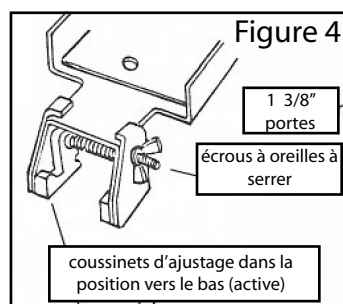
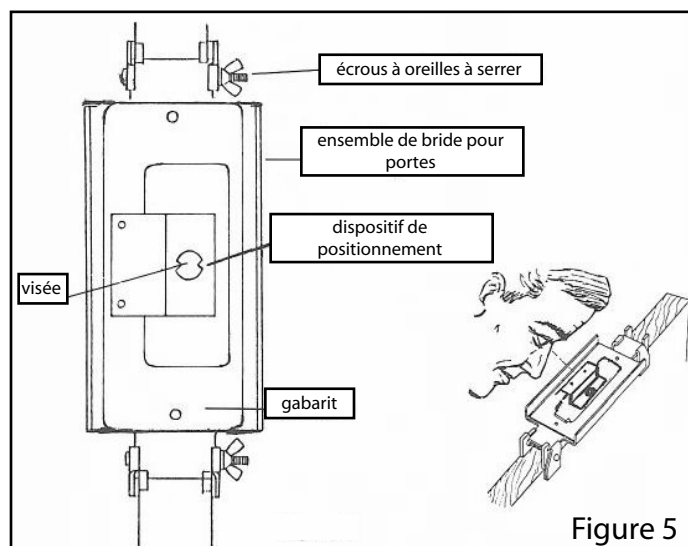
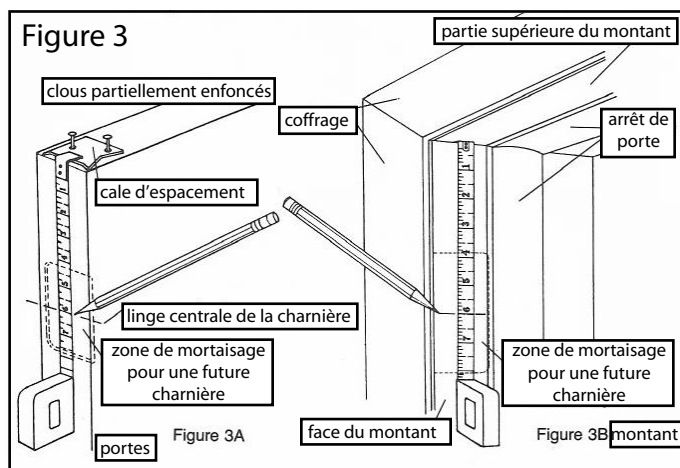

4. Positionnez la bride de maintien sur la porte et assujettissez-la. Pour les portes de 1 3/8 pouce, les coussinets d'ajustage doivent se trouver dans la position active, c'est-à-dire « vers le bas » (voir Fig. 4). Pour les portes de 1 3/4 pouce, les coussinets d'ajustage doivent se trouver dans la position inactive, c'est-à-dire « vers le haut »

A) Mortaisage pour plaques de verrous:

Une fois que le gabarit approprié a été fixé, positionnez la bride de façon à ce que les flèches de centrage soient alignées avec le trou du loquet ou avec une marque si le trou du loquet n'a pas encore été percé. Habituellement, le trou est déjà présent avant de mortaiser pour la plaque de verrou. En serrant les écrous à oreilles, assujettissez la bride à la porte (serrer seulement à la main pour éviter de faire des marques sur la porte). Si vous utilisez une clé, vous risquez d'endommager la bride et de la décentrer.

B) Mortaisage pour charnières:

Quand vous mortaisez pour des charnières, il est nécessaire d'obtenir un positionnement plus précis que pour des plaques de verrous. Bien que les flèches de centrage soient présentes sur les gabarits de charnières, un dispositif de positionnement plus précis vous a été fourni. Ce dispositif vous permettra d'obtenir des marques et des lignes de grande précision pour votre configuration.

Après avoir choisi et assujetti le gabarit de charnière approprié, insérez le dispositif de positionnement dans la fenêtre du gabarit de charnière. Ensuite, positionnez tout l'ensemble de bride sur la porte et faites-le glisser vers le haut ou vers le bas jusqu'à ce que la marque s'aligne avec les points sur le dispositif de positionnement (voir Fig. 5). Fixez la bride de maintien sur la porte en serrant les écrous à oreilles.

5. Configuration de la toupie:

Mortaisage pour des plaques de verrous et des charnières:

Pour que ce système produise les résultats voulus, votre toupie doit être équipée d'un dispositif TurnLock™ de 5/8 pouce de diamètre ou d'une autre bague de guidage et elle doit être munie d'une mèche tranchante de 1/2 po de diamètre. Une fois la bride de maintien fermement en position sur la porte, placez votre toupie (ne la mettez pas encore en marche) sur les rails de suspension et ajustez la hauteur de la lame jusqu'à ce qu'elle entre en contact avec la surface en bois de la porte. Retirez la toupie et ajustez la lame à la profondeur nécessaire pour les plaques de verrous ou les charnières que vous utilisez.

6. Toupillage: Placez la toupie sur la bride de maintien, mais gardez la mèche tranchante à distance de la surface en bois. Ensuite, mettez la toupie en marche et réalisez une coupe en plongée dans le bois jusqu'à ce que la base de la toupie repose sur les rails de suspension de la bride de maintien. Suivez lentement la fenêtre du gabarit avec la bague de guidage de la toupie. Il est très important d'éviter de heurter les bords de la fenêtre du gabarit avec force pendant que vous coupez car vous risquez de faire sortir l'ensemble de bride de maintien de sa position. Bien que la bride de maintien accroche très bien avec seulement la pression d'un serrage à la main, elle n'est pas clouée à la porte. Un mortaisage précis ne prend que quelques secondes, vous ne feriez donc pas d'économies de temps en vous dépêchant et en frappant les bords avec force, vous ne parviendriez qu'à réduire votre précision. Toupillez soigneusement autour du gabarit jusqu'à ce que tout le matériau soit retiré. Une fois cela accompli, mais pas avant, vous pourrez éteindre la toupie. Attendez que la mèche tranchante cesse complètement de tourner avant de retirer la base de la toupie des rails de suspension de la bride de maintien. Le non-respect de cette précaution finira par endommager le gabarit et possiblement la mèche tranchante de votre toupie. La moindre coupure sur votre gabarit apparaîtra dans votre mortaise chaque fois que vous le réutilisez. Cependant, vous pouvez vous procurer des gabarits de rechanges.

REMARQUE: pour obtenir des coins carrés, utilisez un burin à coin ou un couteau à lame rétractable.

Section II: Système de mortaisage sur montant pour:

- Plaques de réception de pêne dormant
- Charnières
- Plaques de gâches

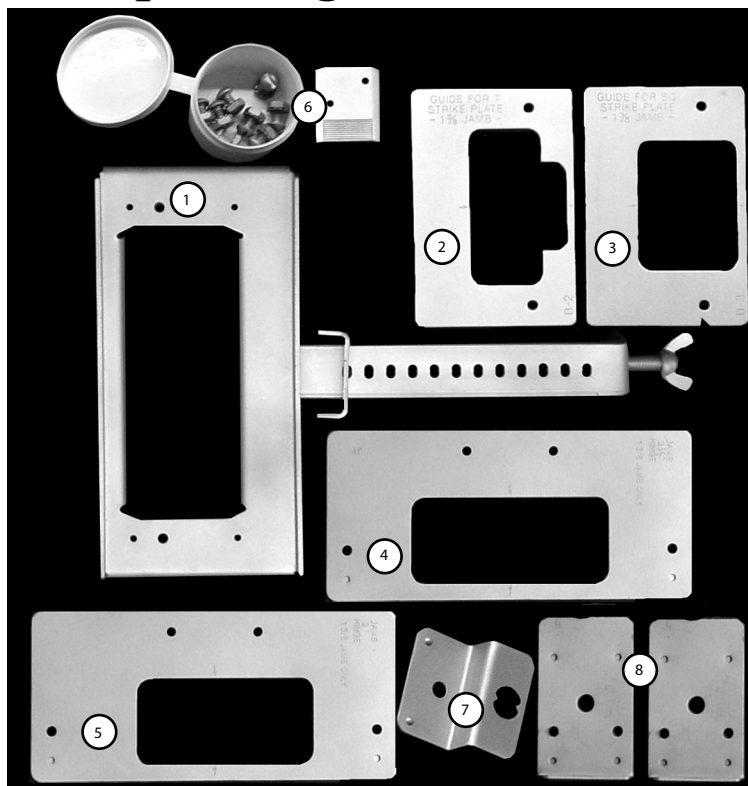

1. Ensemble de bride pour montants
2. Gabarit pour plaque de gâche en forme de « T »
3. Gabarit pour plaque de gâche « carrée »
4. Gabarit pour charnière de 3,5 po
5. Gabarit pour charnière de 3 po
6. Pièces de fixation de gabarit / cale de porte
7. Positionneur de gabarit
8. Plaques d'ajustage

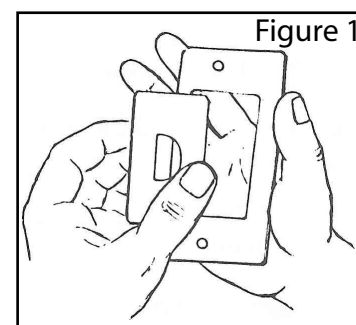

MISE EN GARDE : portez toujours des lunettes de protection quand vous utilisez des outils électriques ou de frappe.

MANUEL D'INSTRUCTION: LE MORTAISAGE SUR MONTANT

Articles nécessaires qui ne sont pas fournis

1. Toupie équipée d'un dispositif TurnLock™ de 5/8 pouce de diamètre ou d'une autre bague de guidage et d'une mèche tranchante de 1/2 pouce de diamètre.
2. Mètre à ruban
3. Crayon bien taillé ou couteau bien aiguisé pour effectuer des marques de positionnement précises
4. Burin à coin
5. Tournevis (de type à lame et cruciforme)

REMARQUE : pour que la bride de maintien de ce système fonctionne correctement sur des montants, avec le coffrage assujéti, le coffrage doit être positionné de manière à ce qu'au moins 1/8 de pouce du montant soit exposé. Si l'arête du montant n'est pas exposée, il sera nécessaire de retirer le coffrage.

Mortaisage sur montant

1. **Sélectionnez** le gabarit correct nécessaire.

Remarque : bien que chaque gabarit soit identifié, il est recommandé que vous placiez dans la fenêtre du gabarit toute plaque ou charnière pour laquelle vous réalisez une mortaise et que vous vérifiiez qu'elle est de bonne taille : (voir Fig. 1)

A) *Plaques de gâche :* recherchez un espace de 1/16 pouce sur tous les côtés, sauf dans la zone de la languette de la plaque (le gabarit permettra à la lame de sortir du montant dans la zone de la languette).

B) *Plaques de réception de pêne dormant :* recherchez un espace de 1/16 pouce sur les quatre côtés de la fenêtre du gabarit.

C) *Charnières :* recherchez un espace de 1/16 pouce sur le côté supérieur et sur le côté inférieur de la charnière.

2. **Fixez** le gabarit que vous avez sélectionné sur la bride de maintien pour porte avec les vis et les écrous qui vous ont été fournis.

Remarque :

Pour des gabarits de plaques de gâche et de plaques de réception de pêne dormant vous devez d'abord fixer les 2 plaques d'ajustage à l'aide des vis et des écrous qui vous ont été fournis (voir Fig. 2A). Soyez certain que les boutons de localisation de la plaque d'ajustage sont positionnés dans les trous pratiqués à cet effet dans la bride avant de serrer les vis. (N'utilisez pas de plaques d'ajustage avec des gabarits de charnières.)

Remarque : il n'est pas nécessaire de serrer les écrous excessivement au moyen d'une clé.

3. Mesurez et marquez:

A) Pour mortaiser des plaques de gâches et des plaques de réception de pêne dormant, utilisez le trou à loquet dans le montant (qui a été transféré à partir de la porte) comme marque de centrage pour votre gabarit. Le positionnement vers le haut et vers le bas de ces plaques n'est pas aussi essentiel que pour les charnières.

B) *Mortaisage pour charnières :*

MISE EN GARDE : faites des marques de positionnement très précises à l'aide d'un crayon bien taillé ou d'un couteau bien aiguisé.

Cette mesure est importante pour que ce système produise les résultats voulus. Placez le bout d'un mètre à ruban sur la section horizontale supérieure du montant de porte et tracez des marques précises aux endroits où vous voulez positionner les lignes centrales de la charnière (voir Fig. 3A). Prenez note de ces mesures en cas de mortaisage pour charnières sur une porte correspondante.

Pour remplacer un montant et utiliser une porte existante avec des charnières déjà mortaisées et montées, vous devez mesurer exactement les distances entre la partie supérieure de la porte et chaque ligne centrale de charnière. (Pour un espace adéquat entre la partie supérieure de la porte et la rive du montant, utilisez la cale d'espacement pour porte qui vous a été fournie. Clouez légèrement la cale sur la partie supérieure de la porte.) (Voir Fig. 3B.) Placez le bout du mètre à ruban sur la partie supérieure de la section horizontale du montant. Utilisez les mêmes mesures centrales de charnières de porte pour marquer le montant.

MISE EN GARDE : vérifiez toujours que les montants et les portes sont d'aplomb et d'équerre avant de mortaiser pour les charnières.

4. Positionnez la bride de maintien sur la porte et assujétissez-la.

Nota: Remarque : la bride de maintien pour montant se fixe de la même façon sur les montants de porte de 1 3/8 pouce et sur les montants de porte de 1 3/4 pouce.

Placez d'abord les 2 pieds de la bride en position sur le montant. Ensuite, tout en tenant l'appareil sur le montant, désengagez la plaque réglable de la bride des fentes de réglage sur la barre de la bride et faites-la glisser jusqu'à la fente sur la barre de la bride qui est dans une position proche du montant particulier en fonction

Figure 2

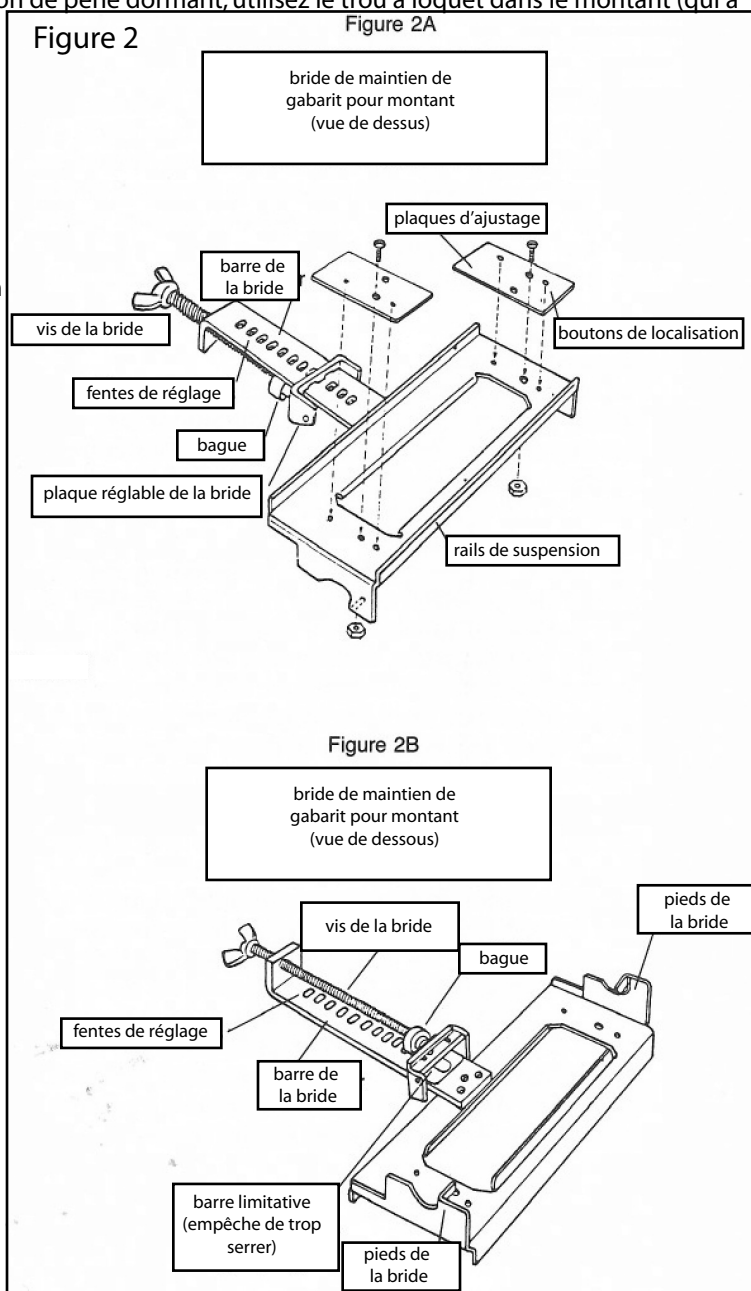

de la taille (voir Fig. 4). Permettez au ressort de rappel/contrôle de s'engager dans la fente appropriée de la plaque de la bride. Vous devrez peut-être tirer un peu la vis de la bride en arrière avant de remettre la plaque de la bride en position. Faites tourner la vis de la bride jusqu'à ce que la pointe pilote de la bague de guidage s'engage dans le trou pilote de la plaque de la bride. Serrez légèrement de façon à ce que la totalité de l'ensemble puisse glisser vers le haut et vers le bas sur le montant jusqu'à ce que l'ensemble soit en position.

A) Mortaisage pour plaque de gâche et plaque de réception de pêne dormant

Une fois le gabarit approprié mis en place et la bride de maintien légèrement serrée sur le montant, faites glisser le gabarit vers le haut et vers le bas jusqu'à ce que vous voyiez les flèches de centrage du gabarit alignées avec le centre du trou réservé au boulon dans le montant. Vous pouvez également les aligner avec une marque mesurée. Une fois cela accompli, serrez la vis de la bride mais en utilisant seulement une pression légère. Une petite tension suffit à tenir l'ensemble en toute sécurité. Trop de pression risque de laisser des marques sur le montant.

B) *Mortaisage pour charnières:* Quand vous mortaisez pour des charnières, il est nécessaire d'obtenir un positionnement plus précis que pour des plaques de gâches. Bien que des flèches de centrage soient présentes sur les gabarits de charnières, un dispositif de positionnement plus précis vous a été fourni.

Ce dispositif vous permettra d'obtenir des marques et des lignes de grande précision.

Après avoir choisi et assujéti le gabarit de charnière approprié, insérez le dispositif de positionnement dans la fenêtre du gabarit de charnière. La bride de maintien étant légèrement assujéti au montant, faites-la glisser en position en vous basant sur la visée sur le dispositif de positionnement (voir Fig. 5). Assujétissez l'ensemble de bride de maintien de gabarit en serrant légèrement la vis de la bride. Ne serrez pas trop et n'utilisez pas de clé.

5. Configuration de la toupie:

Mortaisage pour des plaques de verrous et des charnières:

Pour que ce système produise les résultats voulus, votre toupie doit être équipée d'un dispositif TurnLock™ de 5/8 pouce de diamètre ou d'une autre bague de guidage et elle doit être munie d'une mèche tranchante de 1/2 po de diamètre. Une fois la bride de maintien fermement en position sur le montant, placez votre toupie (ne l'encore en marche) sur les rails de suspension et ajustez la hauteur de la lame jusqu'à ce qu'elle entre en contact avec la surface en bois de la porte. Retirez la toupie et ajustez la lame à la profondeur nécessaire pour les plaques de verrous ou les charnières que vous utilisez.

6. Toupillage: Placez la toupie sur la bride de maintien, mais gardez la mèche tranchante à distance de la surface en bois. Ensuite, mettez la toupie en marche et réalisez une coupe en plongée dans le bois jusqu'à ce que la base de la toupie repose sur les rails de suspension de la bride de maintien. Suivez lentement la fenêtre du gabarit avec la bague de guidage de la toupie. Il est très important d'éviter de heurter les bords de la fenêtre du gabarit avec force pendant que vous coupez car vous risquez de faire sortir l'ensemble de bride de maintien de sa position. Bien que la bride de maintien accroche très bien avec seulement la pression d'un serrage à la main, elle n'est pas clouée à la porte. Un mortaisage précis ne prend que quelques secondes, vous ne feriez donc pas d'économies de temps en vous dépêchant et en frappant les bords avec force, vous ne parviendriez qu'à réduire votre précision. Toupillez soigneusement autour du gabarit jusqu'à ce que tout le matériau soit retiré. Une fois cela accompli, mais pas avant, vous pourrez éteindre la toupie. Attendez que la mèche tranchante cesse complètement de tourner avant de retirer la base de la toupie des rails de suspension de la bride de maintien. Le non-respect de cette précaution finira par endommager le gabarit et possiblement la mèche tranchante de votre toupie. La moindre coupure sur votre gabarit apparaîtra dans votre mortaise chaque fois que vous le réutiliserez. Cependant, vous pouvez vous procurer des gabarits de rechanges.

REMARQUE: pour obtenir des coins carrés, utilisez un burin à coin ou un couteau à lame rétractable.

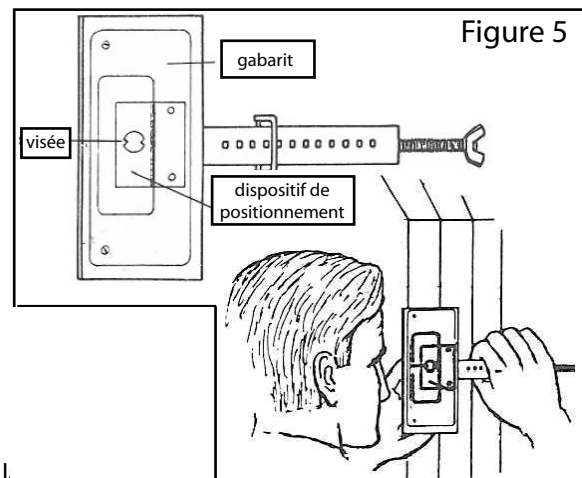
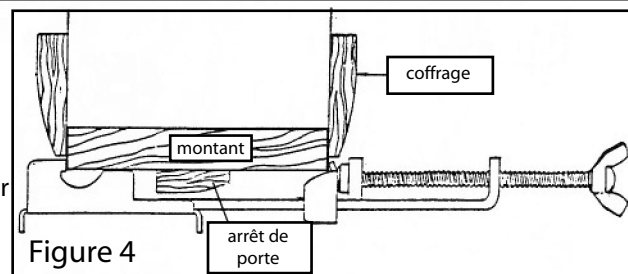
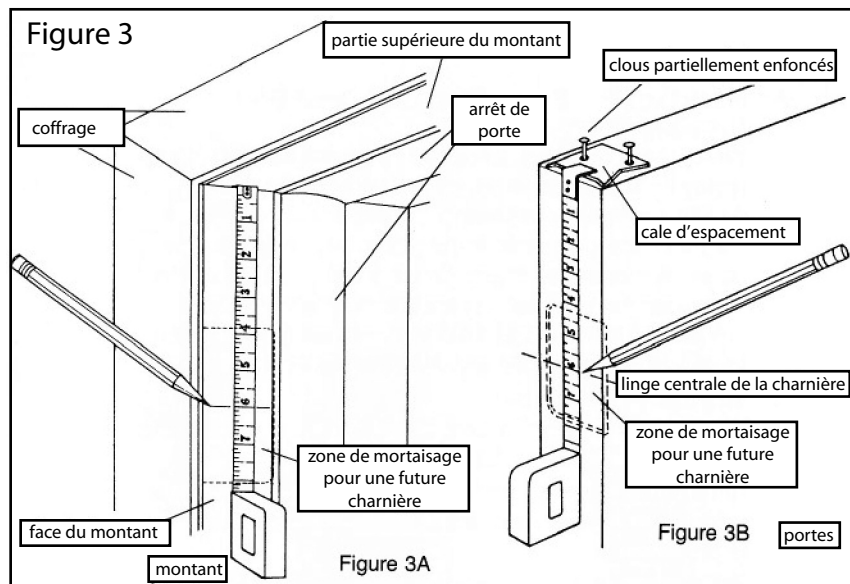

Router Set up for the Milescraft InteriorDoorKit™

Disposición de la rebajadora para el juego de mortajar puertas Milescraft InteriorDoorKit™

Toupie mise en place pour le système InteriorDoorKit™ de Milescraft

Cutting Bit Diameter Diámetro de la broca de corte Diamètre de mèche tranchante	Minimum Cutting Bit Length Longitud mínima de la broca de corte Longueur de mèche tranchante	Best Length Mejor longitud Longueur idéale
1/2"	2 1/2"	2 3/4" - 3"

