

English

Model 1207

Safety Warning: Always wear safety glasses or eye shields before commencing power tool operation. Follow your manufacturer's instructions for safety when using this attachment. Always keep hands at a safe distance from spindles and cutting tools. Always disconnect power source before working with power tools.

Assembling and Centering TurnLock™ Base Plate

Remove power source from router.

- 1 Remove existing base from router by removing appropriate screws.
- 2 Insert appropriate end of the centering pin into router collet. (Follow your router manufacturer's instructions for this step.)
- 3 Install provided TurnLock Bushing on to the Base Plate by twisting into the TurnLock opening in the center of Base Plate.
- 4 Place the Base Plate so that the screw mounting recesses are facing away from the router.
- 5 After lowering the Base Plate so it is in contact with the centering pin, rotate the Base Plate over the router's threaded screw holes until the correct alignment is found.

Français

Modèle 1207

Avertissement de sécurité : Toujours porter des lunettes de sécurité ou un masque facial lors de l'utilisation de l'outil. Lorsque cet accessoire est utilisé, suivre les instructions de sécurité du fabricant. Toujours garder les mains à l'écart des broches et outils de coupe. Toujours débrancher l'outil avant d'installer l'accessoire.

Monter et centrer la semelle TurnLock™

Débrancher l'alimentation électrique de la défonceuse.

- 1 Enlever la semelle existante de la défonceuse en enlevant les vis appropriées.
- 2 Insérer l'extrémité appropriée de la broche de centrage dans le mandrin à pince. (Suivre les instructions du fabricant de la défonceuse pour cette étape.)
- 3 Installer la douille TurnLock fournie sur la semelle en tournant dans l'ouverture TurnLock au centre de la semelle.
- 4 Placer la semelle de façon à ce que les échancrures des vis de montage soient tournées à l'opposé de la défonceuse.
- 5 Après avoir baissé la semelle de façon à ce qu'elle soit en contact avec la broche de centrage, faire tourner la semelle sur les trous de vis filetés de la défonceuse jusqu'à ce que l'on arrive à l'alignement correct.

Español

Modelo 1207

Advertencia de seguridad: Lleve siempre gafas de seguridad o protectores de ojos antes de empezar la operación con herramientas eléctricas. Siga las instrucciones de su fabricante referentes a la seguridad al usar este accesorio. Mantenga siempre las manos a una distancia segura de los husillos y las herramientas de corte. Desconecte siempre la fuente de alimentación antes de trabajar con esta clase de herramientas.

Como ensamblar y centrar la placa base TurnLock™

Desconecte la rebajadora del suministro de electricidad.

- 1 Quite la base existente de la rebajadora desatornillando los tornillos apropiados.
- 2 Inserte el extremo del perno central en el collarín de la rebajadora. (Para este paso siga las instrucciones del fabricante de la rebajadora.)
- 3 Instale el cojinete TurnLock en la placa base girándolo en la abertura del TurnLock en el centro de la placa base.
- 4 Coloque la placa base de modo que las concavidades para el montaje de los tornillos queden opuestas a la rebajadora.
- 5 Después de bajar la placa base de modo que esté en contacto con el perno central, rote la placa base sobre los agujeros roscados para los tornillos de la rebajadora hasta que se obtenga el alineamiento adecuado.

Assembling and Centering TurnLock™ Base Plate • Monter et centrer la semelle TurnLock™ • Como ensamblar y centrar la placa base TurnLock™

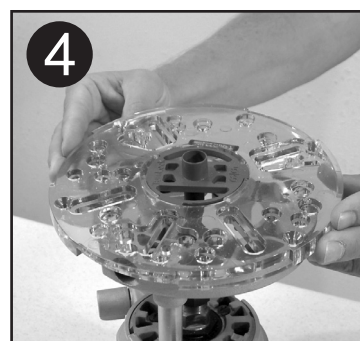
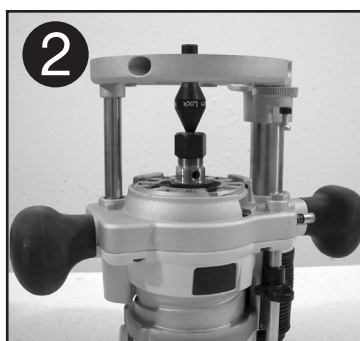
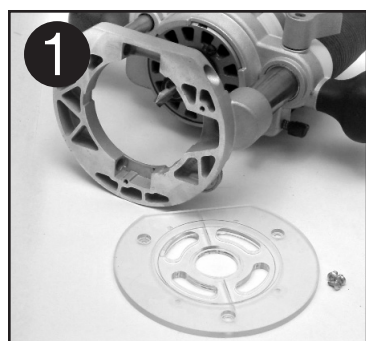

- 6 Loosely fasten the Base Plate to the router by reinstalling the same screws removed in step 1 or if necessary, the screws provided in the kit (see Note).
- 7 Adjust the Base Plate as needed to center the TurnLock™ Bushing around the centering pin.
- 8 When centered, secure the Base Plate into position by tightening the appropriate screws.
- 9 Remove the TurnLock Bushing from the Base Plate by twisting out of the TurnLock mechanism.
- 10 Remove the centering pin from the router collet. (Follow your router manufacturer's instructions for this step.)

NOTE: Use the screws provided in the kit if the original screws are too short to secure TurnLock Base Plate. The black screws are generally used for Porter Cable routers. Compare screw threads to choose the appropriate screws for your router.

Your TurnLock Router Base Plate is now installed and centered. To use, simply twist desired Bushing into place. Follow router manufacturer's guidelines for proper router operation.

Assemble the Template Base

Join the two halves of the template base by inserting the tabs into the appropriate slots.

Create and Draw a Design on Paper

NOTE: Always practice a design on paper before routing, painting, or permanently marking.

1. Select a template and a pattern.
2. Determine the rotation interval to be used from the Design Guide. For example, if the Design Guide says to rotate "2", move the cogs from "A" to "C" to "A" and so on until you return to your starting point.

- 6 Attacher de façon lâche la semelle à la défonceuse en remettant les mêmes vis enlevées à l'étape 1 ou, si nécessaire, les vis fournies dans le kit (voir Nota).
- 7 Régler la semelle comme nécessaire pour centrer la douille TurnLock™ autour de la broche de centrage.
- 8 Une fois centrée, fixer la semelle en place en serrant les vis appropriées.
- 9 Enlever la douille TurnLock de la semelle en la tournant hors du mécanisme TurnLock.
- 10 Enlever la broche de centrage du mandrin à pince. (Suivre les instructions du fabricant de la défonceuse pour cette étape)

NOTA : Utiliser les vis fournies dans le kit si les vis d'origine sont trop courtes pour fixer la semelle TurnLock. Les vis noires sont normalement utilisées pour les défonceuses Porter Cable. Comparer le filetage des vis pour choisir les vis appropriées à la défonceuse.

La semelle TurnLock de la défonceuse est maintenant installée et centrée. Pour utiliser, il suffit de tourner la douille désirée en place. Suivre les instructions du fabricant pour utiliser correctement la défonceuse.

Monter la base du gabarit

Joindre les deux moitiés de la base du gabarit en insérant les onglets dans les fentes appropriées.

Créer et dessiner un motif sur papier

NOTA : Toujours faire le design sur papier avant de fraiser, de peindre ou de marquer de façon permanente.

1. Choisir un gabarit et un patron.
2. Déterminer l'intervalle de rotation à utiliser à partir du Guide de Design. Par exemple, si le Guide de Design dit de faire tourner « 2 » ; déplacer les dents de « A » à « C » à « A » et ainsi de suite jusqu'à ce que l'on retourne au point de départ.

- 6 Ajuste sin apretar la placa base a la rebajadora reinstalando los mismos tornillos que quitó en el paso 1 o si fuese necesario, los tornillos que se proporcionan con el juego (ver Nota).
- 7 Ajuste la placa base como sea necesario para centrar el cojinete TurnLock™ alrededor del perno central.
- 8 Cuando esté centrado, asegure la placa base en su posición apretando los tornillos adecuados.
- 9 Quite el cojinete TurnLock de la placa base girando y extrayendo el mecanismo TurnLock.
- 10 Quite el perno central del collarín de la rebajadora. (Siga las instrucciones del fabricante de la rebajadora para este paso).

NOTA: Use los tornillos que se proporcionan en el juego si los tornillos originales son demasiado cortos para fijar la placa base TurnLock. Los tornillos negros se usan generalmente para rebajadoras Porter Cable. Compare las rosca de los tornillos para escoger los apropiados para su rebajadora.

Ahora la placa base de la rebajadora TurnLock está instalada y centrada. Para usarla, simplemente gire el cojinete deseado en su lugar. Siga las pautas del fabricante para la adecuada operación de la rebajadora.

Monte la plantilla base

Una las dos mitades de la plantilla base insertando las lengüetas en las ranuras adecuadas.

Cree y dibuje un diseño en papel

NOTA: Siempre practique un diseño en papel antes de rebajarlo, pintarlo o marcarlo permanentemente.

1. Seleccione una plantilla y un patrón.
2. Determine el intervalo de rotación que se usará utilizando la Guía de Diseño. Por ejemplo, si la Guía de Diseño dice que rote "2", mueva los dientes de "A" a "C" a "A" y así sucesivamente hasta que regrese al punto de partida.

Assembling and Centering TurnLock™ Base Plate • Monter et centrer la semelle TurnLock™ • Como ensamblar y centrar la placa base TurnLock™

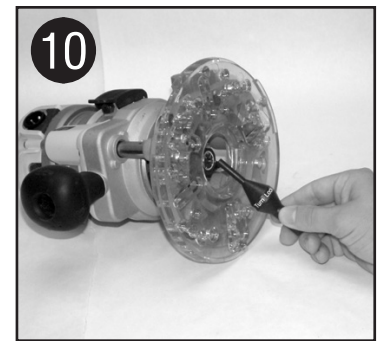
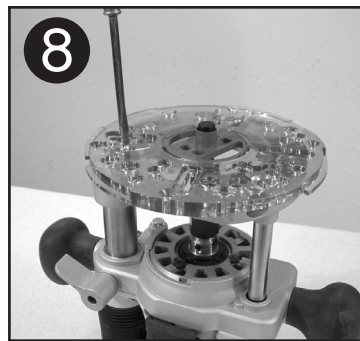
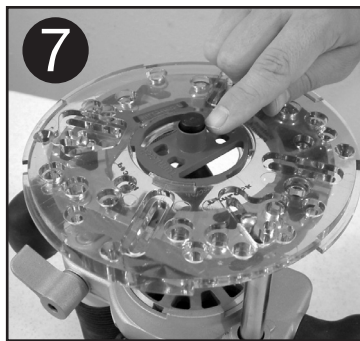
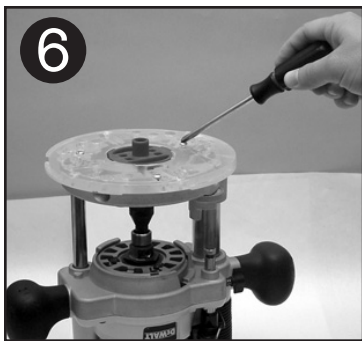

3. Place the paper on a stable work surface and secure the paper to the work surface with tape.
4. Center the template base and secure it to the work surface with clamps or fasteners (not included).
5. Align the template so the selected pattern window is in the desired starting position and secure the template in place by pushing the template cogs into the appropriate template base grooves.
6. Place the pencil guide on the pencil with the desired end (17 or 24mm) directed down towards the pencil lead.
7. Mark out the pattern by allowing the pencil guide to follow the edge of the selected pattern.
8. Rotate template to the next desired position (determined by the rotation interval indicated in the Design Guide). Repeat step 8. Repeat rotation until the template is returned to its original starting position and the design is complete.

Rout a Design

NOTE: Follow your router Manufacturer's guidelines for proper routing procedures.

1. For safety and to ensure maximum template performance, the template base must be securely held to the work piece surface.
2. Align the template so the selected pattern is in the desired starting position and secure the template in place by pushing the template cogs into the appropriate template base grooves.
3. Install 1/4" V-Groove router bit or other appropriate bit (see Helpful Hints) to the router (see your router manufacturer's guidelines for this step).
4. Install the appropriate guide bushing (see Helpful Hints) to the TurnLock™ Base Plate by twisting the guide bushing into the TurnLock mechanism at the center of the Base Plate.
5. Set the router to an appropriate depth (see Helpful Hints) (see your router manufacturer's guidelines for this step).
6. Bring the router bit and guide bushing into the selected pattern window.
7. Switch on the router.
8. Rout out the pattern in a clockwise direction while keeping the guide bushing against the edge of the selected pattern.
9. Switch off router and remove router from pattern window.
10. Rotate template to the next desired position (determined by rotation interval indicated in Design Guide) and repeat steps 6 through 9. Repeat until template is returned to its original starting position and design is complete.

3. Placer le papier sur une surface de travail stable et l'attacher avec du papier collant.
4. Centrer la base du gabarit et le fixer sur la surface de travail avec des pinces ou des attaches (non comprises).
5. Aligner le gabarit de façon à ce que la fenêtre du gabarit choisi soit dans la position de départ désirée et fixer le gabarit en place en poussant les dents du gabarit dans les rainures appropriées de la base du gabarit.
6. Placer le guide crayon sur le crayon avec extrémité désirée (17 ou 24 mm) dirigée vers la mine.
7. Marquer le patron en laissant le guide crayon suivre le bord du patron choisi.
8. Tourner le gabarit sur la position désirée suivante (déterminée par l'intervalle de rotation indiqué dans le Guide de Design). Répéter l'étape 8. Répéter la rotation jusqu'à ce que le gabarit soit retourné à sa position de départ et que le design soit fini.

Fraiser un design

NOTA : Suivre les instructions du fabricant pour utiliser correctement la défonceuse

1. Pour raisons de sécurité et pour garantir une performance maximale du gabarit, la base du gabarit doit être bien fixée à la surface de la pièce d'œuvre.
2. Aligner le gabarit de façon à ce que le patron choisi soit dans la position de départ désirée et fixer le gabarit en place en poussant les dents du gabarit dans les rainures appropriées de la base du gabarit.
3. Installer une fraise à défonceur Sillon en V de 1/4 po. ou une autre fraise appropriée (voir Conseils Utiles) sur la défonceuse (voir les instructions du fabricant de la défonceuse pour cette étape).
4. Installer la douille de guidage appropriée (voir Conseils Utiles) à la semelle TurnLock™ en tournant la douille de guidage dans le mécanisme TurnLock au centre de la semelle.
5. Régler la défonceuse sur la profondeur appropriée (voir Conseils Utiles) (voir les instructions du fabricant de la défonceuse pour cette étape).
6. Amener la fraise et la douille de guidage dans la fenêtre du patron choisi.
7. Mettre la défonceuse en marche.
8. Fraiser le patron dans le sens des aiguilles d'une montre tout en gardant la douille de guidage contre le bord du patron choisi.
9. Arrêter la défonceuse et l'enlever de la fenêtre du patron.
10. Tourner le gabarit sur la position suivante désirée (déterminée par l'intervalle de rotation indiqué dans le Guide de Design et refaire les étapes 6 à 9. Continuer jusqu'à ce que le gabarit soit revenu à sa position de départ et que le design soit fini.

3. Coloque el papel en una superficie de trabajo estable y asegure el papel a la superficie de trabajo con cinta adhesiva.
4. Centre la plantilla base y asegúrela a la superficie de trabajo con abrazaderas o sujetadores (no incluidos).
5. Alinee la plantilla de modo que la ventana de diseño seleccionada esté en la posición de arranque deseada y asegure la plantilla en su lugar empujando los dientes de la plantilla en las ranuras apropiadas de la plantilla base.
6. Coloque la guía de lápiz en el lápiz con el extremo deseado (17 ó 24mm) dirigidos hacia abajo hacia la mina del lápiz.
7. Marque el patrón permitiendo que la guía del lápiz siga el borde del patrón seleccionado.
8. Rote la plantilla a la próxima posición deseada (determinada por el intervalo de rotación indicado en la Guía de Diseño). Repita el paso 8 hasta que la plantilla regrese a su posición de arranque inicial y el diseño se haya completado.

Rebaje un diseño

NOTA: Siga las pautas del fabricante de la rebajadora para los procedimientos adecuados de rebaje.

1. Por razones de seguridad y para asegurar el mejor rendimiento de la plantilla, la plantilla base debe estar firmemente fijada a la superficie de la pieza de trabajo.
2. Alinee la plantilla de modo que el diseño seleccionado esté en la posición de arranque deseada y asegure la plantilla en su sitio presionando los dientes de la plantilla en las ranuras apropiadas de la plantilla base.
3. Instale una broca para rebajadora de 1/4 de pulgada, de ranura en V (vea los Consejos útiles) (consulte las pautas del fabricante de la rebajadora para este paso).
4. Instale el cojinete guía adecuado en la placa base TurnLock™ (consulte los Consejos útiles) girando el cojinete guía dentro del mecanismo TurnLock en el centro de la placa base.
5. Gradúe la rebajadora a una profundidad adecuada (vea los Consejos útiles) (consulte las pautas del fabricante de la rebajadora para este paso).
6. Traiga la broca de la rebajadora y el cojinete guía a la ventana del diseño seleccionado.
7. Encienda la rebajadora.
8. Rebaje el diseño en dirección horaria mientras mantiene el cojinete guía contra el extremo del patrón seleccionado.
9. Apague la rebajadora y sáquela de la ventana de diseño.
10. Rote la plantilla a la próxima posición deseada (que se determina por el intervalo de rotación indicado en la Guía de diseño) y repita los pasos 6 hasta el 9. Repita hasta que la plantilla regrese a su posición original de comienzo y el diseño esté completo.

Create Additional Designs

The best way to create more designs is simply to experiment with your Design/Inlay Kit. It is best to try a new design on paper before routing, painting, or permanently marking.

Some suggestions for creating more complex designs are:

- Vary the bit depth, type of bit, rotation interval, or guide bushing size.
- Use combinations of two or more different pattern windows to create one design.
- Trace only a portion of a particular pattern window.

Create Cutouts or Lacework

To create cutouts or lacework, the bit depth should be greater than the thickness of the work material, and scrap material should be placed beneath the work material. Trace designs on paper before routing. Not all designs will produce a cutout.

Helpful Hints:

Guide Bushing Size: The 24mm guide bushing will produce a less intricate design while the 17mm bushing will follow the pattern more closely.

Bit Depth: To create a design on the work material, make sure the depth selected is less than the thickness of the work material. Lacework and cutouts require the bit depth to be greater than the thickness of your work piece.

Router Bits (sold separately): Different bits will produce different looks. The bits most commonly used are: V-Groove, Straight, and Round Nose (or Core Box). The chosen bit must be smaller than the guide bushing (17mm or 24mm).

Controlling Cutting Depth: Cut no deeper than 3/8-in. on any single pass. Use multiple passes for deeper cuts.

Protecting Delicate Lacework & Cutouts: Place masking tape over work piece edges to help prevent narrow extensions from breaking when the bit is withdrawn.

Creating your own designs: The designs provided will help you become comfortable with using your router in making designs. Once you have done a few of these designs, feel free to start creating your own designs with the provided pencil and pencil guide.

Créer des designs supplémentaires

La meilleure façon de créer d'autres designs est simplement de faire des essais avec le Kit Design/Placage. Il est préférable d'essayer un nouveau design sur papier avant de fraiser, de peindre ou de marquer de façon permanente.

Certaines suggestions pour créer des designs plus complexes sont :

- Faire varier la profondeur de la fraise, le type de fraise, l'intervalle de rotation ou la taille de la douille de guidage.
- Combiner deux fenêtres de patron différentes ou plus pour créer un design.
- Ne tracer qu'une portion d'une fenêtre de patron particulière.

Créer des découpes ou de la dentelle

Pour créer des découpes ou de la dentelle, la profondeur de la fraise doit être supérieure à l'épaisseur du matériau d'œuvre et il faut placer des chutes sous le matériau d'œuvre. Tracer les designs sur papier avant de fraiser. Tous les designs ne fourniront pas une découpe.

Conseils Utiles :

Taille de la douille de guidage : La douille de guidage de 24 mm produira un design moins compliqué alors que la douille de 17 mm suivra le patron de plus près.

Profondeur de la fraise : Pour créer un design sur le matériau d'œuvre, s'assurer que la profondeur choisie est moindre que l'épaisseur du matériau d'œuvre. Dentelles et découpes demandent que la profondeur de la fraise soit supérieure à l'épaisseur de la pièce d'œuvre.

Fraises (vendues séparément) : Des fraises différentes produiront des apparences différentes. Les fraises les plus utilisées sont à Sillon en V, droites et à pointe arrondie (ou boîte à noyau) La fraise choisie doit être plus petite que la douille de guidage (17 mm ou 24 mm).

Contrôler la profondeur de coupe : Ne pas couper plus profond que 3/8 po. en une seule passe. Faire plusieurs passes pour couper plus profondément.

Protéger les découpes et dentelles délicates : Placer du ruban-cache sur les bords de la pièce d'œuvre pour éviter que les prolongements étroits se cassent quand on enlève la fraise.

Créer ses propres designs : Les designs fournis aident l'utilisateur à se sentir à l'aise quand il utilise la défonceuse pour faire des designs. Une fois qu'on a fait quelques-uns de ces designs, ne pas hésiter à créer ses propres designs avec le crayon et le guide-crayon fournis.

Cree diseños adicionales

La mejor forma de crear más diseños es simplemente experimentar con su Juego de Diseño/Incrustación. Es mejor ensayar un nuevo diseño en papel antes de rebajar, pintar o marcar permanentemente.

A continuación están algunas sugerencias para crear diseños más complejos:

- Varíe la profundidad de la broca, el tipo de broca, el intervalo de rotación o el tamaño del cojinete guía.
- Use combinaciones de dos o más ventanas de diseño para crear un diseño.
- Dibuje solo una porción de una ventana de diseño en particular.

Cree calados o encaje

Para crear calados o encaje, la profundidad de la broca debe ser mayor que el espesor del material de trabajo y debe colocarse material de desecho debajo del material de trabajo. Trace diseños en papel antes de rebajarlos. No todos los diseños producirán calados.

Consejos útiles

Tamaño del cojinete guía: El cojinete guía de 24mm producirá un diseño menos complejo mientras que el de 17mm seguirá el patrón con mayor precisión.

Profundidad de la broca: Para crear un diseño en el material de trabajo, asegúrese de que la profundidad seleccionada sea menos que el espesor del material de trabajo. El encaje y los calados requieren que la profundidad de la mecha sea mayor que el espesor de la pieza de trabajo.

Brocas de la rebajadora (se venden por separado): Diferentes brocas producen diferentes aspectos. Las brocas más comúnmente utilizadas son: Ranura en V, recta y redonda (o broca de núcleo para cajón). La broca que se elija debe ser más pequeña que el cojinete guía (17 ó 24mm).

Controle la profundidad del corte: No corte más allá de 3/8 de pulgada en cada pasada sencilla. Haga múltiples pasadas para cortes más profundos.

Protección de calados y encajes delicados: Coloque cinta adhesiva opaca sobre los extremos de su pieza de trabajo para ayudar a prevenir que se quiebren las prolongaciones estrechas cuando retira la broca.

Cree sus propios diseños: Los diseños que se proporcionan le ayudarán a sentirse cómodo utilizando su rebajadora al hacer diseños. Una vez que haya hecho unos cuantos, podrá comenzar a crear los suyos propios con el lápiz y la guía de lápiz que se proporciona.

Creating an Inlay Pocket

- 1 Install the 1/8" Spiral router bit into the router collet, and then tighten the collet. (Follow your router manufacturer's instructions for this step.)
- 2 Clamp the work piece to your bench. Secure the template to the work piece using either double-sided tape or the Template Base with clamps or fasteners (not included).
- 3 Set the depth of cut to slightly less than the thickness of the material you will be using as an inlay.
- 4 Place the 17mm bushing on the template and carefully make one full pass around the template.
- 5 Clean out the excess material within the template to create the pocket.

Helpful Hint:

If you have a large inlay area, you can use another router with a large bit to quickly remove the excess material. Be sure the diameter of the larger router bit is NOT greater than the bushing diameter.

Créer une cavité de placage

- 1 Placer la fraise Spirale 1/8 po. dans le mandrin à pince et serrer le mandrin. (Suivre les instructions du fabricant de la défonceuse pour cette étape)
- 2 Serrer la pièce d'oeuvre à l'établi. Attacher le gabarit à la pièce d'oeuvre en utilisant soit le ruban adhésif à double face ou la base du gabarit avec des serre-joints ou des attaches (non compris).
- 3 Régler la profondeur de coupe à un petit peu moins que l'épaisseur du matériau que l'on va utiliser comme placage.
- 4 Placer la douille de 17 mm sur le gabarit et faire soigneusement une passe autour du gabarit.
- 5 Nettoyer le matériau en trop dans le gabarit pour créer la cavité.

Conseils Utiles :

Dans le cas d'une grande surface de placage, on peut utiliser une autre défonceuse avec une grosse fraise pour enlever rapidement le matériau en trop. S'assurer que le diamètre de la plus grande fraise N'EST PAS plus grand que le diamètre de la douille.

Para crear la cavidad para una incrustación

- 1 Instale una broca en espiral de 1/8 de pulgada en el collarín de la rebajadora y luego apriete el collarín. (Siga las instrucciones del fabricante de la rebajadora para este paso).
- 2 Sujete la pieza de trabajo al banco por medio de una abrazadera. Asegure la plantilla a la pieza de trabajo utilizando una cinta doble faz o la base de la plantilla con abrazaderas o sujetadores (no incluidos).
- 3 Ajuste la profundidad del corte a una ligeramente menor que el espesor del material que estará utilizando como incrustación.
- 4 Coloque el cojinete de 17 mm en la plantilla y cuidadosamente haga un pase completo alrededor de la plantilla.
- 5 Limpie el exceso de material dentro de la plantilla para crear la cavidad.

Consejo útil:

Si tiene un área grande de incrustación, puede usar otra rebajadora con una broca grande para eliminar rápidamente el exceso de material. Asegúrese de que el diámetro de la broca más grande NO sea mayor que el del diámetro del cojinete.

Creating an Inlay Pocket • Créer une cavité de placage • Para crear la cavidad para una incrustación

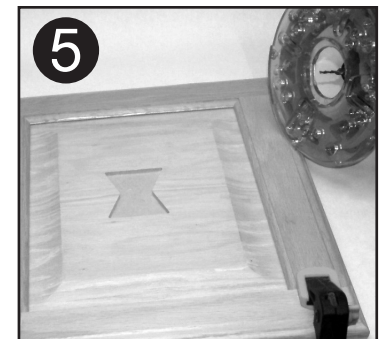
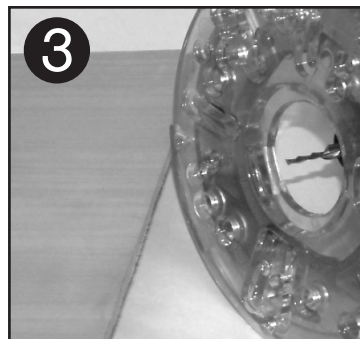
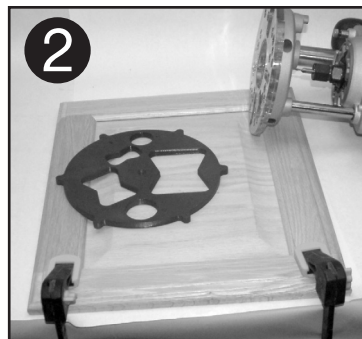
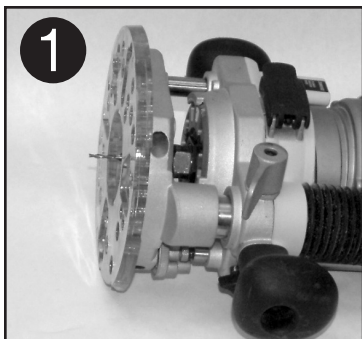

Creating the Inlay

- 1 Set the depth of cut so the bit will go completely through the inlay material.
- 2 Secure the inlay material to a backing board or other system, as the inlay will be cut free of the inlay work piece. Secure the template to the work piece using either double-sided tape or the Template Base with clamps or fasteners (not included).
- 3 Place the 11.11mm bushing on the template and carefully make one full pass around the template.

Inserting the Inlay

- 4 Carefully dry fit the inlay piece into the pocket before gluing.
- 5 If necessary, carefully sand the inlay piece or pocket if there are clearance issues.
- 6 Place a small amount of glue into the pocket and insert the inlay into the pocket opening.

NOTE: In general, the Heart/Star and Bowtie templates are used for creating inlays and the Petal and Geometric templates are used for designs. However, any pattern window can be used for creating inlays or designs. Experiment on scrap material to determine if the pattern selected gives you the desired finished effect.

For lighter duty cuts in creating designs and inlays, you can use a rotary tool in conjunction with Milescraft Model 1000 Plunger instead of a router.

Créer le placage

- 1 Régler la profondeur de la coupe pour que la fraise passe complètement au travers du matériau de placage.
- 2 Fixer le matériau de placage à une feuille de tension ou à un autre système, car le placage sera coupé de la pièce d'œuvre du placage. Attacher le gabarit à la pièce d'œuvre en utilisant soit le ruban adhésif à double face ou la base du gabarit avec des serre-joints ou des attaches (non compris).
- 3 Placer la douille de 11,11mm sur le gabarit et faire soigneusement une passe autour du gabarit.

Insérer le placage

- 4 Placer soigneusement la pièce à sec dans la cavité avant de coller.
- 5 Si nécessaire, poncer soigneusement la pièce de placage ou la cavité pour que rien n'accroche.
- 6 Placer une petite quantité de colle dans la cavité et insérer le placage.

NOTA : En général, les gabarits Coeur/Étoile et Noeud Papillon sont utilisés pour créer des placages et les gabarits Pétales et Géométriques sont utilisés pour les designs. N'importe quelle fenêtre de patron peut être utilisée pour créer des placages ou des designs. Faire des essais sur des pièces au rebut pour déterminer si le patron choisi donne l'effet désiré.

Pour des coupes moins importantes dans la création de designs et de placages, on peut utiliser un outil rotatif avec le Plunger Modèle 1000 Milescraft au lieu d'une défonceuse.

Cree la incrustación

- 1 Gradúe la profundidad del corte de modo que la broca atraviese completamente el material de incrustación.
- 2 Asegure el material de la incrustación a un tablero de respaldo u otro sistema, ya que la incrustación se cortará de la pieza de trabajo de la incrustación. Asegure la plantilla a la pieza de trabajo utilizando bien sea cinta doble faz o la plantilla base con abrazaderas o sujetadores (no incluidos).
- 3 Coloque el cojinete de 11.11mm en la plantilla y cuidadosamente haga un pase completo alrededor de la plantilla.

Inserte la incrustación

- 4 Cuidadosamente coloque la pieza de incrustación en la cavidad antes de utilizar pegamento.
- 5 Si fuese necesario, cuidadosamente lije la pieza de incrustación o la cavidad si hay problemas de espacio.
- 6 Coloque una pequeña cantidad de pegamento en la cavidad e inserte la incrustación en la cavidad.







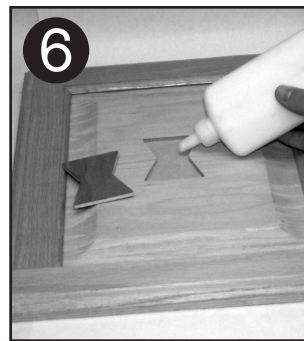
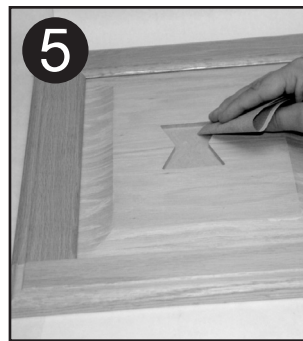
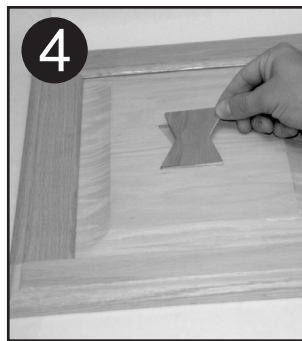
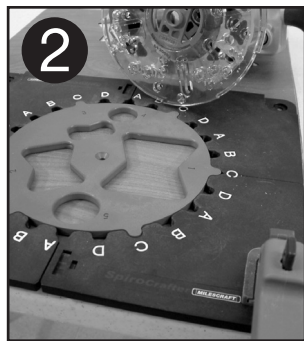



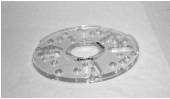





NOTA: En general las plantillas en forma de corazón/estrella y corbatín se utilizan para crear incrustaciones y las plantillas de pétalo o geométricas se usan para los diseños. No obstante cualquier ventana de diseño puede usarse para crear incrustaciones o diseños. Experimente en material de desecho para determinar si el patrón seleccionado le da el efecto de acabado que desea.

Para cortes más livianos cuando cree diseños e incrustaciones puede utilizar una herramienta rotatoria en conjunto con el émbolo Milescraft modelo 1000 en vez de una rebajadora.

Creating and Inserting the Inlay • Créer et Insérer le placage • Para crear e insertar la incrustación



PRODUCT CONTENTS

Description Description La Descripción	Quantity Quantit La Cantidad	Replacement Part # Piece De Rechange# Pieza De Recambio#	Description Description La Descripción	Quantity Quantit La Cantidad	Replacement Part # Piece De Rechange# Pieza De Recambio#
 7" TurnLock™ Base Plate Semelle TurnLock™ de 7 po Placa Base TurnLock™ de 7 pulgadas	1	30081	 Pencil Guide Guide-crayon Guía de lápiz	1	30016
 Coarse Thread Mounting Screws (Black) Vis de montage à filet normal (Noir) Tornillos gruesos, enroscados para montaje (Negros)	3	00007	 Pencil Crayon Lápiz	1	70000
 Fine Thread Mounting Screws (Silver) Vis de montage à filet fin (Argent) Tornillos finos, enroscados para montaje (Plateados)	3	00002	 Template Base Base du Gabarit Plantilla Base	2	30020
 24 mm TurnLock Bushing Bague TurnLock de 24 mm Manguito TurnLock de 24 mm	1	30026	 Heart/Star Template Gabarit Cœur/Étoile Plantilla Corazón/Estrella	1	30089
 17 mm TurnLock Bushing Bague TurnLock de 17 mm Manguito TurnLock de 17 mm	1	30024	 Bow-tie Template Gabarit Nœud Papillon Plantilla Corbatín	1	30093
 11.11 mm TurnLock Bushing Bague TurnLock de 11,11 mm Manguito TurnLock de 11,11 mm	1	30087	 Petal Template Gabarit Pétale Plantilla Pétalo	1	30012
 Centering Pin Goupille de Centrage Pasador de Centrado	1	30018	 Geometric Template Gabarit Géométrique Plantilla Geométrica	1	30014
 1/8" Carbide Down-cut Spiral Router Bit Fraise de défonceuse pour fraisage en avalant en carbure de 1/8 po Broca de carburo de 1/8 de pulgada para corte desde abajo para rebajadora en espiral	1	70021			
 1/4" V-Groove Router Bit Fraise Sillon en V de 1/4 po Broca para rebajadora con ranura en V, de 1/4 de pulgada	1	70020			

ENGLISH - DESIGN GUIDE

Visit www.milescraft.com for more designs

A: Template Window B: Portion of Window Cut C: Rotation D: Bushing E: Finished Dimension

DESIGNS

TEMPLATE #1

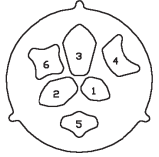

A: 1
B: All
C: 2
D: 17
E: 2 13/16"



A: 2
B: All
C: 2
D: 16
E: 4"



A: 3
B: All
C: 2
D: 17
E: 5 1/4"



A: 1 & 4
B: All on both
C: 1 on 1, 2 on 4
D: 17
E: 5 1/4"

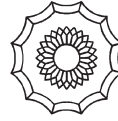

A: 1 & 2
B: All on 1, Tip on 2
C: 1
D: 17
E: 4"



A: 6
B: All
C: 1
D: 17
E: 2 13/16"

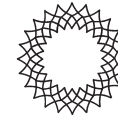

A: 1, 2, or 3
B: All
C: 1
D: 17
E: 2 13/16"
2 - 4"
3 - 5 1/4"



TEMPLATE #2

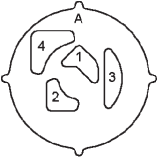

A: 1
B: All
C: 6
D: 17
E: 2 7/8"



A: 1
B: All
C: 4
D: 17
E: 2 3/4"



A: 1
B: All
C: 3
D: 17
E: 3"



A: 2
B: All
C: 4
D: 17
E: 4"

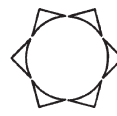

A: 2
B: All
C: 2
D: 17
E: 4"

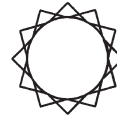

A: 2 & 4
B: All on 2, Tip on 4
C: 2
D: 17
E: 6 1/4"



A: 3
B: All
C: 4
D: 17
E: 4"

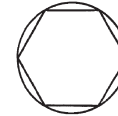

A: 3
B: All
C: 2
D: 17
E: 4"



LACEWORK

TEMPLATE #1

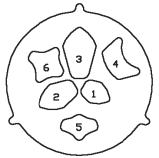

A: 1, 2 or 3
B: All
C: 2
D: 17
E: 1 - 2 13/16"
2 - 4"
3 - 5 1/4"

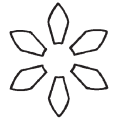

A: 1, 2 or 3
B: All
C: 2
D: 24
E: 1 - 2 7/8"
2 - 3 7/8"
3 - 4 7/8"



TEMPLATE #2

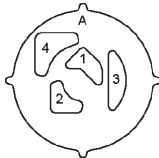

A: 2, 3, & 4
B: All
C: 6
D: 17
E: 6 1/4"



A: 1, 3 & 4
B: All
C: 6
D: 17
E: 6 1/4"



A: 2 & 3
B: All
C: 6
D: 17
E: 4"

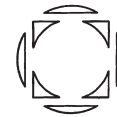

TEMPLATE #1

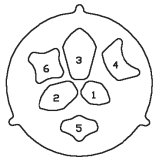

A: 1, 2 or 3
B: All
C: 2
D: 17
E: 1 - 2 7/8"
2 - 4"
3 - 5 1/4"

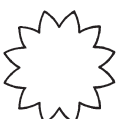

TEMPLATE #2



A: 2 & 4
B: Tip
C: 4
D: 17
E: 6 7/8"

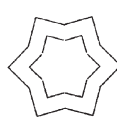

A: 2 & 4
B: Tip on 2, Round side of 4
C: 4 on 2, 3 on 4
D: 17
E: 4 1/2"

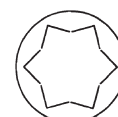

A: 1, 2 & 3
B: All
C: 3 on 1, 6 on 2 & 3
D: 17
E: 2 13/16"



A: 1 & 3
B: All on 1, Round side on 3
C: 6 on 1, 4 on 3
D: 17
E: 4"



A: Gabarit B: Partie de découpe de fenêtre C: Rotatisur D: Douille E: Dimension finie

MOTIFS

GABARIT #1

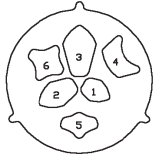

A: 1
B: Toutes
C: 2
D: 17
E: 7.14 cm



A: 2
B: Toutes
C: 2
D: 16
E: 10.16 cm



A: 3
B: Toutes
C: 2
D: 17
E: 13.34 cm

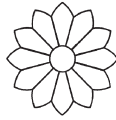

A: 1 & 4
B: Toutes sur both
C: 1 sur 1, 2 sur 4
D: 17
E: 13.34 cm

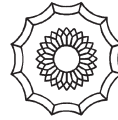

A: 1 & 2
B: Toutes sur 1, Pointe sur 2
C: 1
D: 17
E: 10.16 cm



A: 6
B: Toutes
C: 1
D: 17
E: 7.14 cm

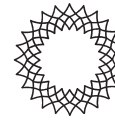

A: 1, 2, ou 3
B: Toutes
C: 1
D: 17
E: 1 - 7.14 cm
2 - 10.16 cm
3 - 13.34 cm



GABARIT #2

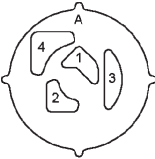

A: 1
B: Toutes
C: 6
D: 17
E: 7.30 cm



A: 1
B: Toutes
C: 4
D: 17
E: 6.98 cm



A: 1
B: Toutes
C: 3
D: 17
E: 7.62 cm



A: 2
B: Toutes
C: 4
D: 17
E: 10.16 cm

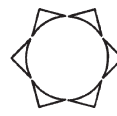

A: 2
B: Toutes
C: 2
D: 17
E: 10.16 cm

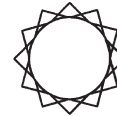

A: 2 & 4
B: Toutes sur 2, Pointe sur 4
C: 2
D: 17
E: 15.87cm



A: 3
B: Toutes
C: 4
D: 17
E: 10.16 cm

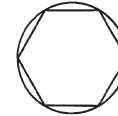

A: 3
B: Toutes
C: 2
D: 17
E: 10.16 cm



DENTELLES

GABARIT #1

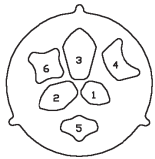

A: 1, 2 ou 3
B: Toutes
C: 2
D: 17
E: 1 - 7.14 cm
2 - 10.16 cm
3 - 13.34 cm

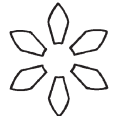

A: 1, 2 ou 3
B: Toutes
C: 2
D: 24
E: 1 - 7.30 cm
2 - 9.84 cm
3 - 12.38 cm



GABARIT #2

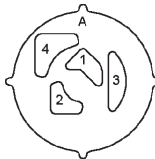

A: 2, 3, & 4
B: Toutes
C: 6
D: 17
E: 15.87 cm

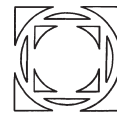

A: 1, 3 & 4
B: Toutes
C: 6
D: 17
E: 15.87 cm



A: 2 & 3
B: Toutes
C: 6
D: 17
E: 10.16 cm

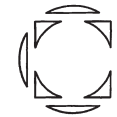

DÉCOUPES

GABARIT #1

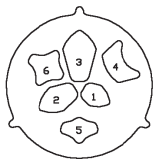

A: 1, 2 ou 3
B: Toutes
C: 2
D: 17
E: 1 - 7.30 cm
2 - 10.16 cm
3 - 13.34 cm

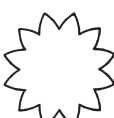

GABARIT #2



A: 2 & 4
B: Pointe
C: 4
D: 17
E: 17.46 cm

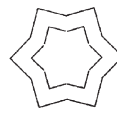

A: 2 & 4
B: Pointe 2, Côté arrondi 4
C: 4 sur 2, 3 sur 4
D: 17
E: 11.43 cm

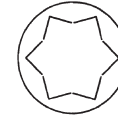

A: 1, 2 & 3
B: Toutes
C: 3 sur 1, 6 sur 2 & 3
D: 17
E: 7.14 cm



A: 1 & 3
B: Toutes sur 1, côté arrondi sur 3
C: 6 sur 1, 4 sur 3
D: 17
E: 10.16 cm



A: Ventana de la plantilla **B:** Parte del cóte de la ventana **C:** Rotación **D:** Manguito **E:** Dimensión acabada

DISEÑOS

PLANTILLA #1

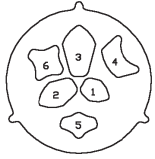

A: 1
B: Todas
C: 2
D: 17
E: 7.14 cm

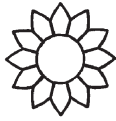

A: 2
B: Todas
C: 2
D: 16
E: 10.16 cm



A: 3
B: Todas
C: 2
D: 17
E: 13.34 cm



A: 1 y 4
B: Todas en both
C: 1 en 1, 2 en 4
D: 17
E: 13.34 cm

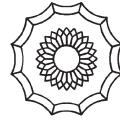

A: 1 y 2
B: Todas en 1, Punta en 2
C: 1
D: 17
E: 10.16 cm



A: 6
B: Todas
C: 1
D: 17
E: 7.14 cm

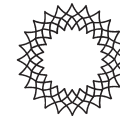

A: 1, 2, ó 3
B: Todas
C: 1
D: 17
E: 1 - 7.14 cm
2 - 10.16 cm
3 - 13.34 cm



PLANTILLA #2

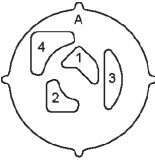

A: 1
B: Todas
C: 6
D: 17
E: 7.30 cm



A: 1
B: Todas
C: 4
D: 17
E: 6.98 cm



A: 1
B: Todas
C: 3
D: 17
E: 7.62 cm



A: 2
B: Todas
C: 4
D: 17
E: 10.16 cm

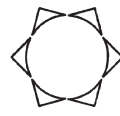

A: 2
B: Todas
C: 2
D: 17
E: 10.16 cm

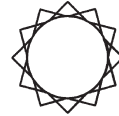

A: 2 y 4
B: Todas en 2, Punta en 4
C: 2
D: 17
E: 15.87cm



A: 3
B: Todas
C: 4
D: 17
E: 10.16 cm

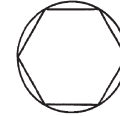

A: 3
B: Todas
C: 2
D: 17
E: 10.16 cm



CALADOS

PLANTILLA #1

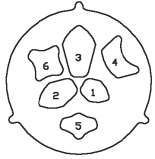

A: 1, 2 ó 3
B: Todas
C: 2
D: 17
E: 1 - 7.14 cm
2 - 10.16 cm
3 - 13.34 cm

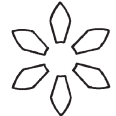

A: 1, 2 ó 3
B: Todas
C: 2
D: 24
E: 1 - 7.30 cm
2 - 9.84 cm
3 - 12.38 cm



PLANTILLA #2

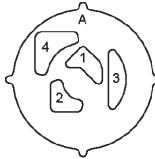

A: 2, 3, y 4
B: Todas
C: 6
D: 17
E: 15.87 cm



A: 1, 3 y 4
B: Todas
C: 6
D: 17
E: 15.87 cm



A: 2 y 3
B: Todas
C: 6
D: 17
E: 10.16 cm

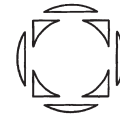

PLANTILLA #1

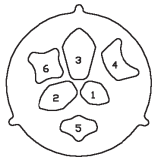

A: 1, 2 ó 3
B: Todas
C: 2
D: 17
E: 1 - 7.30 cm
2 - 10.16 cm
3 - 13.34 cm

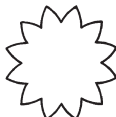

PLANTILLA #2

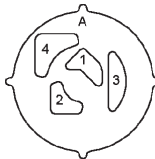

A: 2 y 4
B: Punta
C: 4
D: 17
E: 17.46 cm

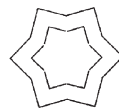

A: 2 y 4
B: Punta en 2, Lado Redondo 4
C: 4 en 2, 3 en 4
D: 17
E: 11.43 cm



A: 1, 2 y 3
B: Todas
C: 3 en 1, 6 en 2 y 3
D: 17
E: 7.14 cm



A: 1 y 3
B: Todas en 1, Lado Redondo en 3
C: 6 en 1, 4 en 3
D: 17
E: 10.16 cm



RECÓTES

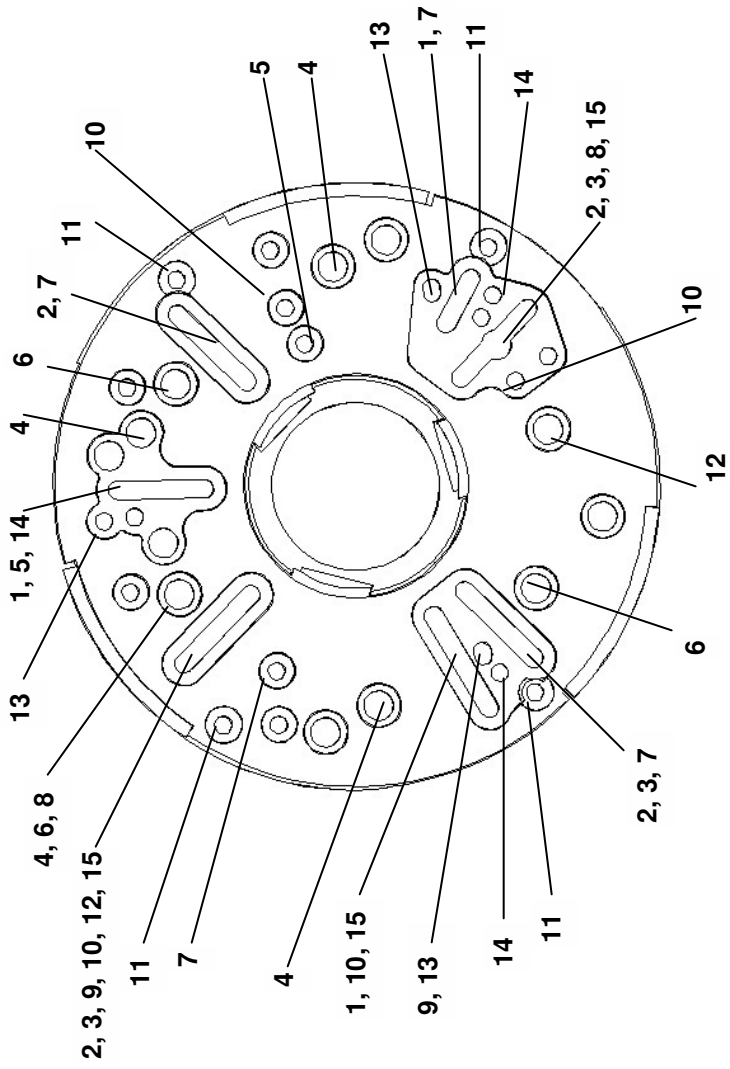

1	Skill	1810-01, 1815-04, 1820-04, 1823, 1825-04, 1840, 1845-02	5	Porter Cable	PC7310 (Laminate Trimmer)
1	Craftsman	(315.) 175020, 175040, 175050, 175070, 17574 (09) 17511, 17515, 17528, 17533, 26834 (09) 17540, 17541, 17542, 17517	7	DeWalt	DW621
1	Porter Cable	PC690, PC7529, PC8529, PC890, PC893PK	8	Ryobi	RE180PL*
1	DeWalt	DW618, DW610	9	Bosch	PO600
1	Black&Decker	RP400	9	Dremel	963-01 («Advantage» Plunge Base)
1	Milwaukee	5615-29, 5615-21, 5616, 5619	10	Festool	900, 1000, 1010
1	Bosch	1604, 1618	11	Hitachi	M12V
1	Hitachi	M12VC	12	DeWalt	DW625
1	Freud	FT1700	12	Fein	FT-1800
1	Rigid	2900 Series	12	ELU	177
2	DeWalt	DW616	13	Bosch	1613EVS
2	Craftsman Pro	26835	14	Bosch	1617
2	Makita	3606	15	Ryobi	RE600
2	Freud	FT2000E			
2	Triton	TRC001			
3	Craftsman	27500			
4	Craftsman	(315.)275.000			

This is not intended to demonstrate all possible routers that can be used with the Milescraft base plate. Other routers not listed may fit using varied combinations of holes and slots.

- In some instances shown above, NOT ALL holes in a router's base will match the mounting pattern.
- Only 2 holes matched to a router's base are required (as a minimum) for proper installation and operation.
- You may decide to modify an existing hole or slot or add a hole(s) to better suit your router.
- The screws supplied may not fit your router. If you supply your own screws, DO NOT use "counter sink head" styles.
- *Ryobi model RE180PL uses 2 special screws that are not provided. Contact customer service at info@milescraft.com or (847) 683-9200 to receive them at no charge. Please include your mailing information in your request.
- Check our website at www.milescraft.com for possible revisions to this mounting key or other information.
- 7 in. Base Plate is included in most Milescraft® TurnLock™ router products. (e.g. 1203 Circle/Edge Guide, 1205 Offset Base, 1206 SignCrafter, 1212 SignPro, 1207 Design/Inlay Kit)

A note about TurnLock™ Guide Bushings:

- Your TurnLock™ Guide Bushings are injection molded parts and designed for a "snug fit".
- Upon first use, you may find the fit to be somewhat tight. If this is the case: work the bushing back and forth in the base to "seat" and "work fit" the bushing.

