

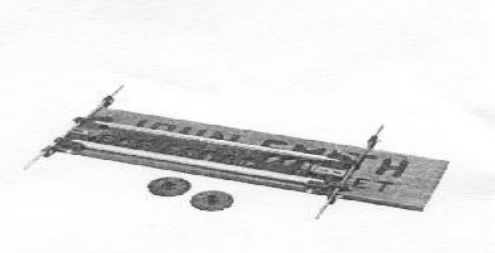

OPERATION

1. You can rout a sign using any router with guide bushings. Use a 7/16" bushing with 1/4" diameter or smaller router bit, when routing small letters. Note: Short 7/16" bushings such as those designed for use with Dovetail kits are not recommended. Use 5/8" bushings with 3/8" or smaller router bit with large letters.
2. Select the letters needed to spell the word you will engrave. Blank Templates are furnished to use between words or as fillers. Loosen the two guide clamp screws at the front by two full turns. Pull the front letter guide back and place the letters in the letter slot or rear letter guide and allow them to lay on the bottom ledge of the front letter guide. Fill the area with letters, spelling the word you will engrave.



3. Loosen the adjustable spacer and slide it to the left to keep the letters tight. Retighten the adjustable spacer. Be sure all letters are in the letter slot of the rear letter guide and on the bottom ledge (lined up with the front letter slot). Retighten the two front guide clamp screws to secure the letters in the front and rear slots.
4. Locate the first letter at the spot where you want the sign to start. Align the front letter guide to the front of the work board (parallel).
5. To secure the letter template assembly to the work board, loosen both #10 Phillips machine screws, which are in rod bosses of the end frame. This will loosen the clamp rods. Push the work clamps forward until the nylon buttons of the clamp screws are against the work board. Retighten both ROD CLAMP SCREWS to secure rods.

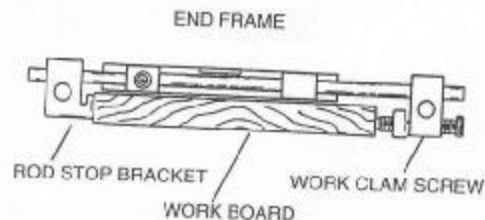

6. Loosen the wing nuts on the rod stop brackets and slide both brackets up against the rear of the work board. (Retighten wing nuts).
7. Check to be sure the word is where you want it to be. Tighten the work clamp screws to secure the letter template assembly to the work board. (Do not overtighten).

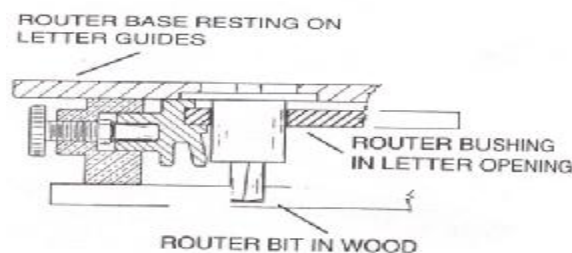

8. Review the safety rules in router owners' manual. With router electrical cord unplugged, install router bushing and router bit. Set router bit 11/16" below router base for your first sign. This will give 3/32" deep engraving.

9. Lower router bushing into letter opening. With bushing in contact with inside of letter opening and Router bit above wood (NOT TOUCHING). Start router motor. Lower bit into wood until router base is resting on both letter guides. Guides the router bushing around the letter opening. When the letter is complete turn router off. When motor stops, remove router. Proceed to engrave all letters in the template assembly.

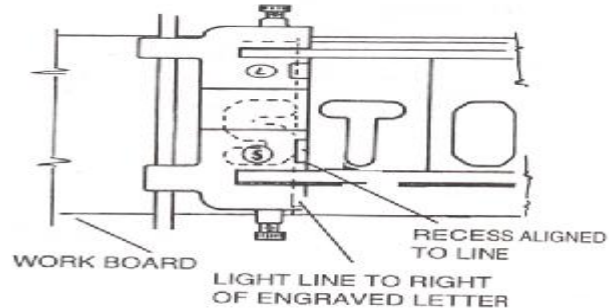

10. If your sign requires another tray of letters, loosen guide clamp screws at front and remove the letters just routed. Fill the letter guide with the next group of letters.
11. Loosen work clamp screws and lift letter template assembly off work piece. Draw a light pencil line at the right edge of last letter just routed, as a spacing witness line.
12. Relocate the letter template assembly on the work piece filled with the next set of letters to be routed. In the end frame, there are two spacing slots between the letter guides. One is marked with an S for small letters, the other an L for large letters.
13. Slide the letter template assembly until the pencil line is in line with the spacing slot. Retighten the guide clamp screws. Proceed to rout.

BUSHING INSTALLATION TO ROUTER BASE

- To install bushings to router base, press the three special nuts onto the three protrusions of the bushings. Then place the bushing on the motor side of the base, line up the three holes in the bushing to the three holes in the base. Be sure the guide bushing protrudes thru the base and secure with (3) #8-32 x 5/8" flat head slotted screws using 1/4" dia. or smaller router bits. Use 5/8" diameter bushing with 3/8" or smaller router bits.

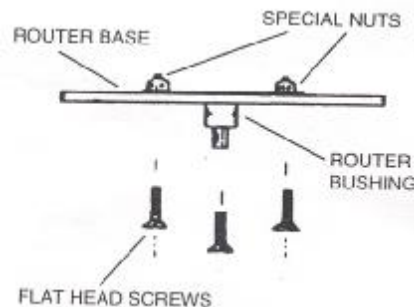

HELPFUL HINTS

- On short signs, sometimes you may need to rout on a long board and cut to suit.
- Nail holes are provided to secure letter template to work board in special situations.
- To finish your sign, seal with a good quality sealer to prevent runs before painting. Paint entire board and belt sand top surface for fast results.

OPERACIÓN

1. Se puede ranurar un letrero usando una ranuradora con manguitos de guía. Use un manguito de 7/16" con una broca ranuradora de 1/4" de diámetro o más pequeña para ranurar letras pequeñas. Nota: no se recomienda usar manguitos cortos de 7/16" como los diseñados para usar con kits de colas de milano. Use manguitos de 5/8" con una broca ranuradora de 3/8" o menor para letras grandes.
2. Seleccione las letras necesarias para deletrear la palabra que vaya a grabar. Las plantillas en blanco se suministran para usar entre palabras o como rellenos. Afloje dos vueltas completas los dos tornillos de fijación de la guía delantera. Tire de la guía de letras delantera y coloque las letras en la ranura de letras o guía de letras trasera y póngalas en el reborde inferior de la guía de letras delantera. Llene el área con letras, deletreando la palabra que quiera grabar.

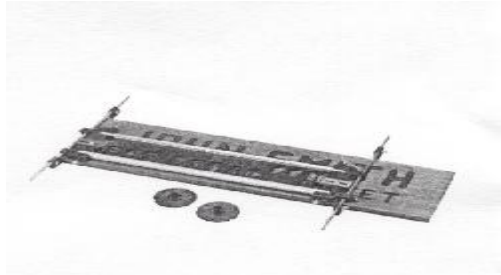

3. Afloje el espaciador ajustable y deslícelo hacia la izquierda para mantener las letras apretadas. Vuelva a apretar el espaciador ajustable. Asegúrese de que todas las letras estén en la ranura de letras de la guía de letras trasera y en el reborde inferior (alineado con la ranura de letras delantera). Vuelva a apretar los dos tornillos de fijación de la guía delantera para sujetar las letras en las ranuras delantera y trasera.
4. Coloque la primera letra en el lugar en que desee que empiece el letrero. Alinee la guía de letras delantera con la parte delantera del tablero de trabajo (paralelo).
5. Para sujetar el conjunto de plantilla de letras al tablero de trabajo, afloje los dos tornillos para metal Phillips N°10, que están en las protuberancias de las varillas del marco. Esto aflojará las varillas de fijación. Empuje los tornillos de fijación hacia adelante hasta que los botones de nilón estén contra el tablero de trabajo. Vuelva a apretar ambos **TORNILLOS DE FIJACIÓN DE LAS VARILLAS** para sujetar las varillas

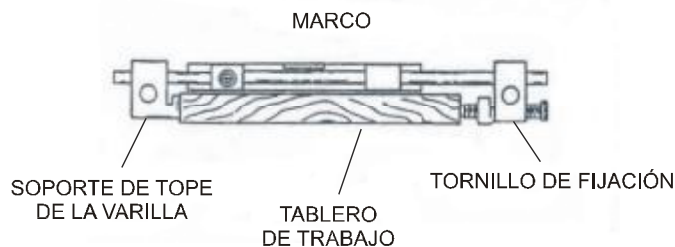

6. Afloje las tuercas de aletas en los soportes de tope de las varillas y deslice ambos soportes hacia arriba contra la parte trasera del tablero de trabajo. (Vuelva a apretar las tuercas de aletas).
7. Compruebe para asegurarse de que la palabra esté donde desea que esté. Apriete los tornillos de fijación de trabajo para sujetar el conjunto de plantilla de letras al tablero de trabajo. (No apriete excesivamente).

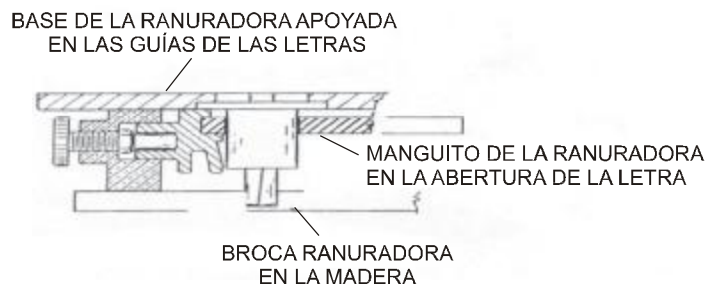

8. Revise las reglas de seguridad del manual del propietario de la ranuradora. Con el cordón eléctrico de la ranuradora desenchufado, instale el manguito y la broca. Fije la broca ranuradora a 11/16" por debajo de la base de la ranuradora para su primer letrero. Esto permite grabar con una profundidad de 3/32".
9. Baje el manguito de la ranuradora a la abertura de la letra. Ponga en marcha el motor de la ranuradora con el manguito en contacto con el interior de la abertura de la letra y la broca por encima de la madera (SIN TOCAR). Baje la broca a la madera hasta que la base de la ranuradora quede apoyada en las dos guías de letras. Guía el manguito de la ranuradora alrededor de la abertura de la letra. Cuando se complete la letra, apague la ranuradora. Cuando se pare el motor, quite la ranuradora. Empiece a grabar todas las letras en el conjunto de plantilla.

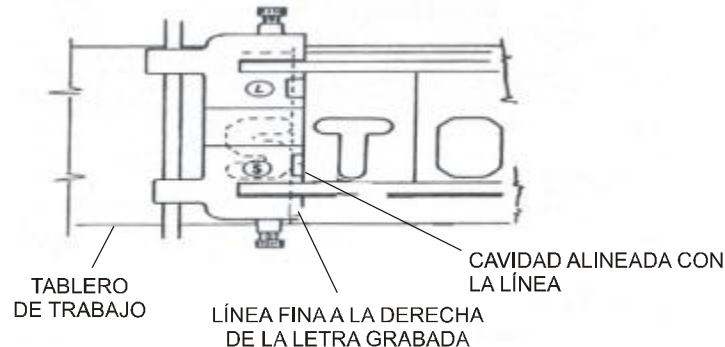

10. Si su letrero requiere otra bandeja de letras, afloje los tornillos de fijación de la guía de la parte delantera y quite las letras que acaba de ranurar. Rellene la guía de las letras con el siguiente grupo de letras.
11. Afloje los tornillos de fijación de trabajo y levante el conjunto de plantilla de las letras de la pieza de trabajo. Trace una línea fina con un lápiz en el borde derecho de la última letra que acabe de ranurar, como línea de referencia de separación.
12. Vuelva a colocar el conjunto de plantilla de letras en la pieza de trabajo rellena con el siguiente conjunto de letras que se vaya a ranurar. En el marco hay dos ranuras de separación entre guías de letras. Una está marcada con una S para letras pequeñas, la otra con una L para letras grandes.
13. Deslice el conjunto de plantilla de letras hasta que la línea trazada a lápiz esté alineada con la ranura de separación. Vuelva a apretar los tornillos de fijación de la guía. Empiece a ranurar.

INSTALACIÓN DEL MANGUITO EN LA BASE DE LA RANURADORA

- Para instalar manguitos en la base de la ranuradora, apriete las tres tuercas especiales en las tres protuberancias de los manguitos. Después coloque el manguito en el lado del motor de la base, alinee los tres agujeros del manguito con los tres agujeros de la base. Asegúrese de que el manguito de la guía sobresalga por la base y sujételo con (3) tornillos ranurados de cabeza plana N°8-32 x 5/8" usando brocas ranuradoras de 1/4" de diámetro o menores. Use un manguito de 5/8" de diámetro con brocas ranuradoras de 3/8" o menores.

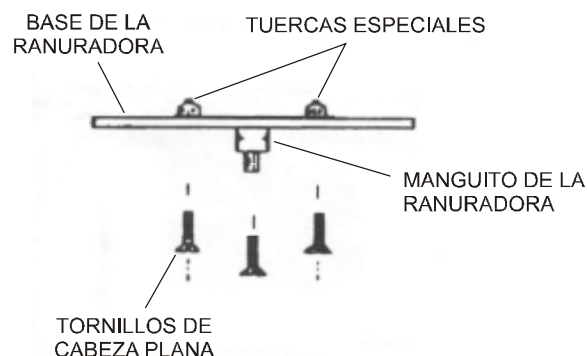

RECOMENDACIONES ÚTILES

- En letreros cortos, a veces es necesario ranurar un tablero largo y cortarlo a la medida.
- Se suministran agujeros para clavos a fin de sujetar la plantilla de letras al tablero de trabajo en situaciones especiales.
- Para acabar el letrero, selle con un sellador de buena calidad para impedir que corra la pintura al pintarlo. Pinte todo el tablero y lije la superficie superior con una correa de papel abrasivo para obtener resultados rápidos.

UTILISATION

- Un panneau peut être réalisé avec n'importe quelle toupie dotée d'un guide. Pour le toupillage de petites lettres, utiliser un guide de 7/16 po avec un fer de 1/4 po maximum. Remarque : les guides courts de 7/16 po tels que ceux conçus pour utilisation avec un kit de queue d'aronde ne sont pas recommandés. Pour les lettres de grande taille, utiliser un guide de 5/8 po avec un fer de 3/8 po maximum.
- Choisir les lettres formant le mot à graver. Des gabarits à utiliser entre les mots ou pour combler des espaces sont fournis. Desserrer les deux vis de support de guide avant de deux tours complets. Tirer le guide de lettre avant en arrière et placer les lettres dans la gorge à lettre ou le guide de lettre arrière et les laisser reposer sur le bord inférieur du guide avant. Remplir l'espace avec les lettres formant le mot à graver.

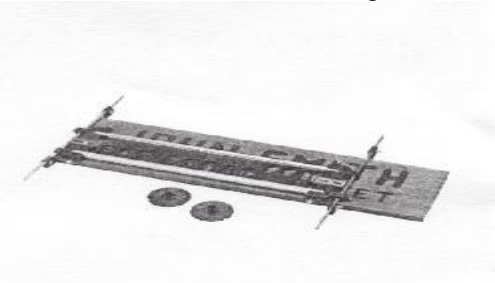

- Desserrer l'espaceur réglable et le faire glisser vers la gauche pour maintenir les lettres en place. S'assurer que toutes les lettres se trouvent dans la gorge du guide arrière et repose sur le bord inférieur (aligné sur la gorge de lettres avant). Resserrer les deux vis de support de guide avant pour bloquer les lettres dans les gorges avant et arrière.
- Placer la première lettre à l'endroit où vous désirez que le mot commence. Aligner le guide de lettre avant sur le devant de la planche (en parallèle).
- Pour assujettir le gabarit à lettres sur la planche, desserrer les deux vis mécaniques Phillips no. 10 se trouvant sur les bossages du cadre d'extrémité. Ceci desserre les tiges de serrage. Pousser les tiges vers l'avant jusqu'à ce que les boutons en nylon des vis touchent la planche. Resserrer les deux VIS DE SERRAGE DE TIGES pour assujettir les tiges.

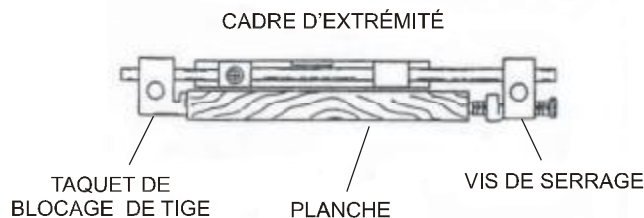

- Desserrer les écrous papillon des supports de blocage de tige et faire glisser les deux taquets de blocage de tige contre l'arrière de la planche (resserrer les écrous papillon).
- S'assurer que le mot est correctement placé. Serrer les vis de blocage de planche pour assujettir le gabarit à lettres sur la planche (ne pas trop serrer).

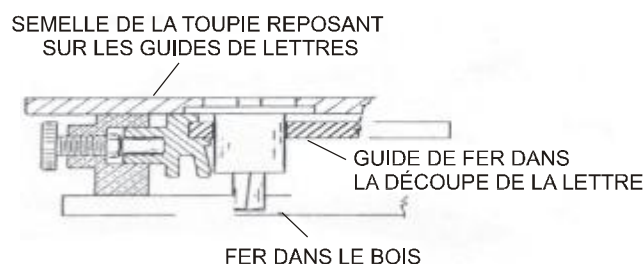

- Revoir les consignes de sécurité du manuel d'utilisation de la toupie. Le cordon de la toupie étant débranché, installer le guide de fer et le fer. Régler le fer à 11/16 po au-dessous de la semelle de la toupie pour la première passe. La profondeur de gravure sera de 3/32 po.
- Abaisser le guide de toupie dans la découpe de la lettre. Le guide étant appuyé sur le bord intérieur de la découpe, et le fer au-dessus de la planche (IL NE DOIT PAS LA TOUCHER), lancer le moteur de la toupie. Abaisser le fer dans le bois jusqu'à ce que la semelle de la toupie repose sur les deux guides de lettre. Guider le guide de fer sur le contour de la découpe de la lettre. Une fois la lettre terminée, éteindre la toupie. Une fois le moteur arrêté, retirer la toupie. Répéter l'opération pour les lettres restantes du gabarit.

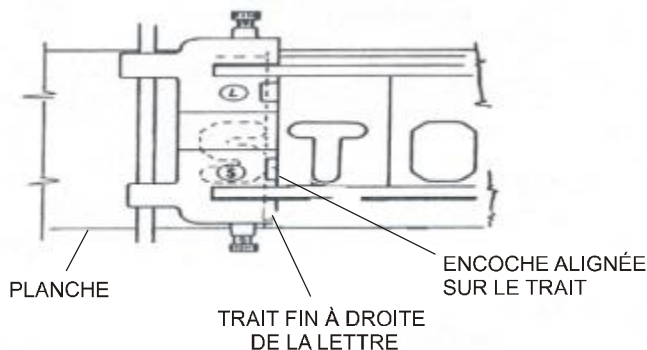

- Si le panneau nécessite un autre groupe de lettres, desserrer les vis de serrage des guides avant et arrière et retirer les lettres déjà gravées. Installer les lettres du mot suivant dans le gabarit.
- Desserrer les vis des taquets de blocage et retirer le gabarit de la planche. Tracer un trait de crayon fin sur le bord droit de la dernière lettre gravée. Ce trait servira de repère d'espacement. .
- Remettre le gabarit contenant les lettres du mot à graver suivant en place sur la planche. Le gabarit comporte deux encoches d'espacement, situés entre les guides de lettre. L'un es marqué d'un S pour les petites lettres et l'autre d'un L pour les grandes lettres.
- Glisser le gabarit en place de manière à ce que le trait de crayon soit aligné sur l'encoche d'espacement. Resserrer les vis du guide. Continuer le toupillage.

INSTALLATION DU GUIDE SUR LA SEMELLE DE LA TOUPIE

- Pour installer un guide sur la semelle de la toupie, appuyer sur les trois écrous spéciaux des parties en saillie du guide. Ensuite, placer le guide du côté moteur de la semelle, aligner les trois trous du guide sur les trois trous de la semelle. Vérifier que le guide dépasse de la semelle et l'assujettir au moyen des trois (3) vis à tête plate fendue no. 8x32 x 5/8 po., en utilisant un fer de 1/4 po de diamètre. Pour les fers de 3/8 po ou moins de diamètre, utiliser un guide de 5/8 po.

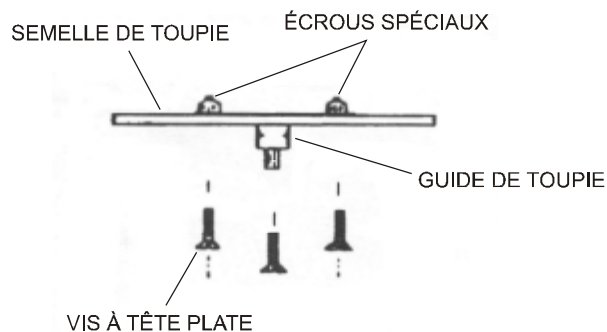

CONSEILS PRATIQUES

- Si le panneau est court, il peut être nécessaire de toupiller une planche longue, puis de la couper.
- Le gabarit est doté de trous permettant de le clouer sur la planche si besoin est.
- Pour terminer le panneau, l'enduire d'un apprêt de bonne qualité, avant de le peindre, pour éviter les coulures. Pour un résultat rapide, pendre entièrement le panneau, puis poncer la face avec une ponceuse à courroie.