

INSTRUCTION MANUAL MODE D'EMPLOI MANUAL DE INSTRUCCIONES BEDIENUNGSANLEITUNG

Edge&MortiseGuide™

Model
Modèle
Modelo
Modell

1224

Model
Modèle
Modelo
Modell

1274

MILESCRAFT
Always the Better Idea.®

Edge&MortiseGuide™

GB

- 1 - Offset Base
- 2 - Base Plate
- 3 - Edge Guide
- 4 - T-Bolt (2)
- 5 - Washer (2)
- 6 - S-Knob (2)
- 7 - 5/8" Bushing
- 8 - Centering Pin
- 9 - Base Plate Mounting Screws (6)
- 10 - Mortising Pins (2)

Edge&MortiseGuide^{MC}

F

- 1 - Plaque de base déportée
- 2 - Semelle de Base
- 3 - Guide de bord
- 4 - Boulon de rainure de fixation (2)
- 5 - Rondelle (2)
- 6 - Boutons de style en S (2)
- 7 - Douille de 16mm
- 8 - Pion de centrage
- 9 - Vis de montage (6)
- 10 - Goupilles à mortaiser (2)

Edge&MortiseGuide^{MR}

E

- 1 - Base de apoyo
- 2 - Placa Base
- 3 - Guía de borde
- 4 - Perno para pista T (2)
- 5 - Arandela (2)
- 6 - Perillas tipo S (2)
- 7 - Buje de 16mm
- 8 - Perno de Centrad
- 9 - Tornillos de Montaje (6)
- 10 - Clavijas mortajadoras (2)

Edge&MortiseGuide

D

- 1 - Ausgleichplatte
- 2 - Grundplatte
- 3 - Führungsanschlag
- 4 - T-Nut Bolzenschraube (2)
- 5 - Unterlagscheiben (2)
- 6 - S-förmige Feststellknöpfe (2)
- 7 - Kopierhülse
- 8 - Zentrierstift
- 9 - Montageschrauben (für Oberfräse) (6)
- 10 - Anlaufrollen (2)

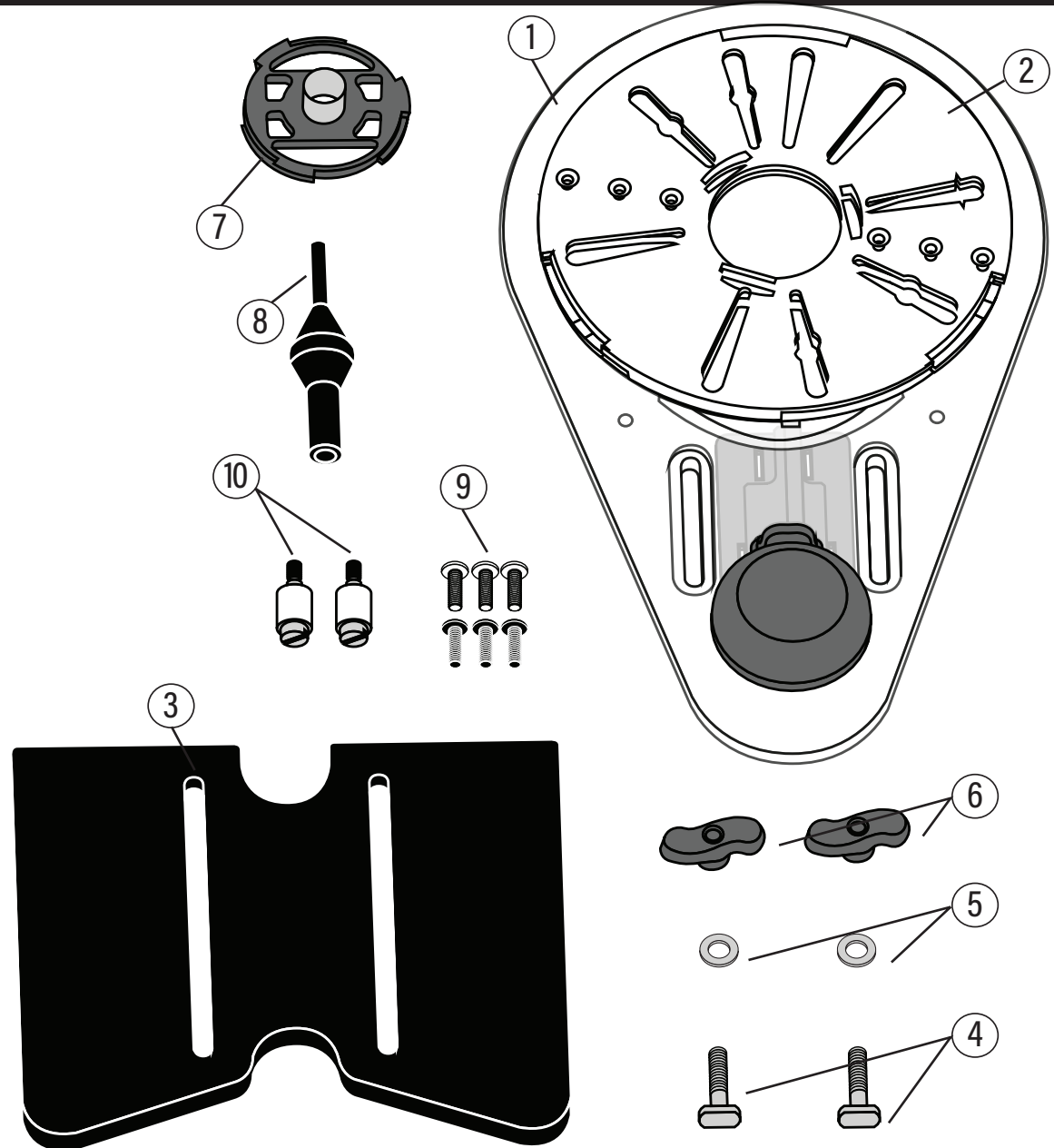

GB**TABLE OF CONTENTS:**

Overview.....	1
Package Content.....	3
Safety Warning.....	3
Hints.....	4
Base Plate Assembly.....	5
Using Your Offset Base.....	6
Assembling Your Edge Guide.....	7
Applications for Your Edge Guide.....	8
Making Cuts with the Edge Guide.....	9
Creating a Mortise.....	10-11
Base Plate Compatibility.....	12
Replacement Parts.....	13-14

F**TABLE DES MATIÈRES:**

Vue d'ensemble.....	1
Contenu du paquet.....	3
Avertissement relatif à la sécurité.....	3
Conseils.....	4
Assemblage de Plaque de Base.....	5
L'Utilisation de votre plaque de base déportée.....	6
Assembler votre guide de bord.....	7
Usages pour votre guide de bord.....	8
Faire des coupes avec le guide de bord....	9
Créer une mortaise.....	10-11
Tableau de Compatibilité.....	12
Pièces de rechange.....	13-14

E**TABLA DE CONTENIDO:**

Visión de conjunto.....	1
Préparation de votre routeur.....	3
Advertencia de Seguridad.....	3
Consejos.....	4
Montaje de Semelle de Base.....	5
Usando la base de apoyo.....	6
Armado de su guía de borde.....	7
Aplicaciones para su guía de borde.....	8
Cortando con su guía de borde.....	9
Hacer una mortaja.....	10-11
Table de Compatibilidad.....	12
Componentes de Repuesto.....	13-14

D**INHALTSVERZEICHNIS:**

Übersicht.....	1
Verpackungsinhalt.....	3
Sicherheitshinweise.....	3
Hinweise.....	4
Montage der Grundplatte.....	5
Anwendung der Ausgleichsplatte.....	6
Montage des Führungsanschlags.....	7
Anwendungsbeispiele für den Führungsanschlag.....	8
Fräsen mit dem Führungsanschlag....	9
Fräsen von Nuten.....	10-11
Kompatibilitätstabelle.....	12
Ersatzteile.....	13-14



www.milescraft.com



GB

F

E

D

PACKAGE CONTENTS:

Unpack all items and check with Figure 1 and "Replacement Parts table" (see page 13-14). Make sure all items are accounted for before discarding any of the packing material. For any missing parts, contact Customer Service at info@milescraft.com or 1-224-227-6930 in U.S. and Canada. Outside of the U.S and Canada dial 001-224-227-6930.

CONTENU DU PAQUET :

Inspectez chaque pièce en vous aidant de la Figure 1 et du tableau « Pièces de rechange » (voir page 13-14). En cas de pièce manquante, contactez le service d'assistance à la clientèle à info@milescraft.com ou au 1-224-227-6930 aux États-Unis et au Canada. L'extérieur des États-Unis et du Canada 001-224-227-6930.

CONTENIDO DEL PAQUETE:

Compruebe cada artículo con la Figura 1 y la tabla de "Piezas sueltas" (consulte la página 13-14). Para obtener cualquier pieza que falte, contacte a Servicio al Cliente en info@milescraft.com o llamando al 1-224-227-6930 en EE.UU. y Canadá. Fuera de los EE.UU. y Canadá 001-224-227-6930.

PACKUNGSINHALT:

Entnehmen Sie alle Teile der Verpackung und überprüfen Sie die Vollständigkeit anhand Zeichnung 1 und der Teileliste (Seite 13-14), ehe Sie die Verpackung entsorgen. Sollten Teile fehlen, so melden Sie sich bitte bei unserem Kundendienst unter info@milescraft.com oder 001-224-227-6930.

**SAFETY WARNING:**

Read, understand, and follow your power tool manufacturer's instructions for safety. Always wear safety glasses or eye shields before commencing power tool operation. Always keep hands, face, hair, loose clothing, and body at a safe distance from spindles and cutting tools. Always keep a firm grip on tool handles when in operation. Always disconnect from power source before adjusting power tools.

**AVERTISSEMENT RELATIF
À LA SÉCURITÉ :**

Vous devez lire, comprendre et respecter les instructions du fabricant de votre outil électrique concernant la sécurité. Vous devez toujours porter des lunettes de protection ou des protecteurs oculaires avant de commencer à utiliser l'outil électrique. Vos mains, visage et corps doivent constamment être à une distance sécuritaire des broches et des outils de coupe. Lorsque l'outil est en marche, assurez-vous de toujours tenir fermement la poignée. Avant d'ajuster un outil électrique, assurez-vous qu'il est débranché de sa source de courant.

**ADVERTENCIA DE SEGURIDAD:**

Por seguridad lea, comprenda y siga las instrucciones del fabricante de su herramienta eléctrica. Siempre use lentes de seguridad o protecciones para los ojos antes de iniciar la operación de la herramienta eléctrica. Siempre mantenga las manos, la cara y el cuerpo a una distancia segura de los vástagos y herramientas de corte. Siempre mantenga un agarre firme sobre los mangos de la herramienta cuando ésta se encuentre en operación. Siempre desconecte la alimentación de corriente antes de ajustar las herramientas eléctricas.

**SICHERHEITSHINWEIS:**

Folgen Sie unbedingt den Sicherheitsvorschriften des Herstellers Ihres Elektrowerkzeuges. Tragen Sie immer eine Schutzbrille oder anderen Gesichtsschutz. Halten Sie Hände, Gesicht und Körper in sicherer Entfernung von drehenden Teilen und Schneidwerkzeugen. Halten Sie die Handgriffe beim Arbeiten stets fest. Ziehen Sie immer den Stecker vor jedem Werkzeugwechsel.

HINTS

- 1 The edge guide and offset base are compatible with plunge and fixed routers.
- 2 The edge guide has a large surface area for straight and curved edges (see img. 1a & 1b).
- 3 The straight edge of the edge guide has a maximum travel of approximately 5-1/2". This will vary depending on the diameter of the router bit (see img. 2).
- 4 It is recommended to fully secure your work piece to your work surface (see img. 3).
- 5 The bushing is only to be used for centering the base plate.
- 6 When using only the offset base, try to always keep one hand on the offset base handle and one hand on the router handle.
- 7 It is recommended to test cut or rout your design on scrap material that is the same or similar as your final work piece.
- 8 To achieve the best results, especially with denser material, make multiple passes in increments of 1/4" to 5/16" until you have reached the desired depth of cut (see img. 4).

CONSEILS

- 1 Le guide de bord et la plaque de base déportée sont compatibles avec des fraiseuses avec axe de plongée et fixes.
- 2 Le guide de bord possède une grande surface pour les bords droits et les bords courbés (voir les images 1a et 1b).
- 3 Le bord droit du guide de bord a une course maximale d'environ 14 cm. Elle varie selon de diamètre de la mèche de la fraiseuse (voir l'image 2).
- 4 Il est recommandé de fixer solidement votre pièce à usiner à votre surface de travail (voir l'image 3).
- 5 La douille ne doit être utilisée que pour centrer la semelle de base.
- 6 Lorsque vous utilisez la base déportée, essayez de toujours garder une main sur la poignée de la base déportée et la poignée de la fraiseuse.
- 7 Il est recommandé de faire une coupe ou un fraisage d'essai sur de la ferraille semblable ou identique à votre pièce à usiner.
- 8 Afin d'obtenir les meilleurs résultats, en particulier avec des matériaux plus denses, effectuez de multiples passes en paliers de 6,4 mm à 8 mm jusqu'à ce que vous ayez atteint la profondeur de coupe désirée (voir l'image 4).

CONSEJOS

- 1 La guía de borde y la base de compensación son compatibles con fresadoras fijas o ajustables.
- 2 La guía de borde tiene una gran superficie para bordes rectos y bordes curvos (ver las imágenes 1a y 1b).
- 3 El borde recto de la guía de borde tiene un recorrido máximo de aproximadamente 5-1/2". Esto varía dependiendo del diámetro de la punta de fresado (ver la imagen 2).
- 4 Le recomendamos asegurar completamente su pieza de trabajo contra la superficie de trabajo (ver la imagen 3).
- 5 El buje se utiliza únicamente para centrar la placa de base.
- 6 Al utilizar sólo la base de compensación, trate de mantener una mano en la manija de la base de compensación y una mano en la manija de la fresadora.
- 7 Le recomendamos hacer cortes de prueba o probar el diseño de sus ranuras en material de descarte que sea igual o similar a la pieza de trabajo final.
- 8 Para obtener los mejores resultados, especialmente con materiales más densos, haga varias pasadas con incrementos de 1/4" a 5/16" hasta alcanzar la profundidad de corte deseada (ver la imagen 4).

HINWEISE

- 1 Der Führungsanschlag und die Ausgleichsplatte sind sowohl für Oberfräsen zum Eintauchen, als auch für Oberfräsen mit festem Motor und Fräskorb geeignet.
- 2 Die große Auflagefläche der Ausgleichsplatte verleiht erhöhte Stabilität und Präzision beim Fräsen gerader und geschwungener Kanten (siehe Abb. 1a und 1b).
- 3 Der maximale Abstand einer parallelen Nut, gemessen von der Kante, beträgt ca. 14cm, abhängig auch von der Größe des Fräasers (siehe Abb. 2).
- 4 Befestigen Sie das Werkstück sicher auf Ihrer Arbeitsfläche (siehe Abb. 3).
- 5 Die Kopierhülse ist in Verbindung mit dem Führungsanschlag nur zum Zentrieren der Grundplatte zu verwenden.
- 6 Achten Sie beim Führen der Oberfräse mit der Ausgleichsplatte darauf, daß diese über dem Werkstück ist und Sie eine Hand am Handgriff und die andere an der Oberfräse haben.
- 7 Machen Sie zuerst eine Probefräsung an einem Restholz, das Ihrem Werkstück gleicht.
- 8 Für beste Ergebnisse, besonders in hartem Holz, fräsen Sie in mehreren Schritten von ca. je 8mm, bis Sie die gewünschte Tiefe erreicht haben (siehe Abb. 4).

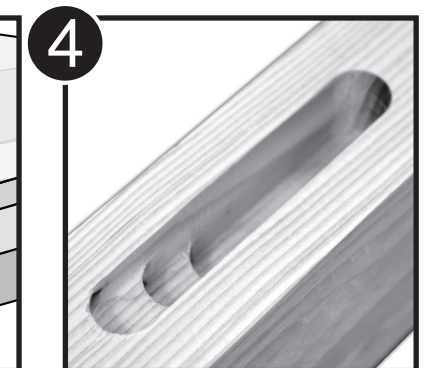
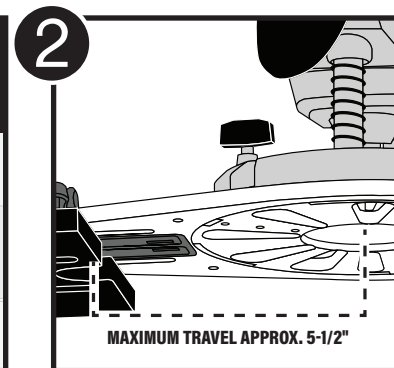
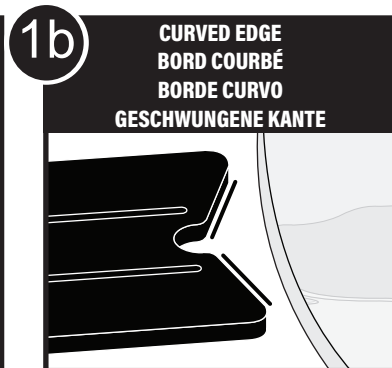
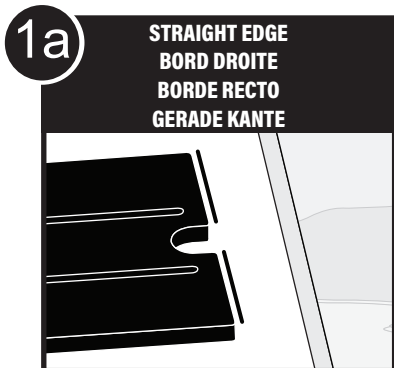

ASSEMBLING AND CENTERING THE BASE PLATE

GB

- 1 Remove the manufacturer's base plate from the router you intend to use with your Edge&MortiseGuide™.
- 2 Insert the appropriate end of the centering pin into the router's collet. (Follow your router manufacturer's instructions for this step.)
- 3 Remove the base plate from the Circle Guide Head, install the provided bushing into the base plate by twisting the bushing into the opening in the center of the base plate (see img. 1).
- 4 While holding the base plate with the recessed mounting slots facing away from the router, lower the base plate over the centering pin onto the base of the router (see img. 2).
- 5 Rotate the base plate until the correct mounting slots line up with the base mounting screw holes. A minimum of 2 holes are required to attach the base plate. (NOTE: It may be necessary to enlarge one of the mounting slots to allow for correct centering and attachment of the base plate.)
- 6 Remove the bushing and centering pin when complete.

ENSAMBLAJE Y CENTRADO DE LA PLACA BASE DE ACOPLE

E

- 1 Retire la placa base del fabricante de la fresadora que quiera utilizar con su Edge&MortiseGuide™.
- 2 Inserte el extremo del perno de centrado que corresponda en la boquilla de la fresadora. (Siga las instrucciones del fabricante de su fresadora para este paso.)
- 3 Retire la placa base del cabezal de guía circular, instale el buje provisto en la placa base girando el buje en la abertura en el centro de la placa base (vea la imagen 1).
- 4 Mientras sujeta la placa base con las ranuras de montaje hacia el lado opuesto a la fresadora, deslice la placa base sobre el perno de centrado hacia la base de la fresadora (ver la imagen 2).
- 5 Rote la placa base hasta que las ranuras de montaje queden alineadas correctamente con los agujeros de los tornillos de montaje de la base. Se requiere un mínimo de 2 agujeros para unirse a la placa base de acople. (NOTA: Puede ser necesario alargar una de las ranuras de montaje para permitir un correcto centrado y unión de la placa base de acople.)
- 6 Retire placa base pasador de centrado cuando haya terminado.

MONTAGE ET CENTRAGE DE LA SEMELLE DE BASE À COUPLAGE RAPIDE

F

- 1 Retirez la semelle de base du fabricant de la fraiseuse que vous souhaitez utiliser avec votre Edge&MortiseGuide™.
- 2 Insérer l'extrémité adéquate du pion de centrage dans la pince des fraiseuses (veuillez observer les instructions du fabricant de votre fraiseuse pour cette étape.)
- 3 Retirez la plaque de base de la tête de guidage circulaire, installez la bague fournie dans la plaque de base en tournant la bague dans l'ouverture au centre de la plaque de base (voir image 1).
- 4 Tout en maintenant la semelle de base avec les rainures de montage encastrées faisant face au côté opposé à la fraiseuse, abaissez la semelle de base au-dessus du pion de centrage sur la base de la fraiseuse (voir l'image 2).
- 5 Tournez la semelle de base jusqu'à ce que les rainures de montage correctes s'alignent avec les trous des vis de montage de la base. Un minimum de 2 trous est requis pour attacher la semelle de base à couplage rapide (REMARQUE: il peut s'avérer nécessaire d'élargir une des rainures de montage pour assurer un bon centrage et une bonne fixation de la semelle de base à couplage rapide).
- 6 Retirez la douille et puis goupille de centrage une fois que vous avez terminé.

MONTAGE DER GRUNDPLATTE

D

- 1 Entfernen Sie die Gleitsole Ihrer Oberfräse, die Sie mit dem Edge&MortiseGuide verwenden wollen.
- 2 Stecken Sie das passende Ende des Zentrierstifts in die Spannzange Ihrer Fräse. (Folgen Sie den Anweisungen des Herstellers Ihrer Oberfräse.)
- 3 Entfernen Sie die Grundplatte vom Kreisführungskopf, montieren Sie die mitgelieferte Buchse in die Grundplatte, indem Sie die Buchse in die Öffnung in der Mitte der Grundplatte drehen (siehe Abb. 1).
- 4 Legen Sie die Grundplatte so auf Ihre Fräse, daß die Montageaussparungen nach oben zeigen. Drücken Sie die Grundplatte soweit nach unten, bis die Kopierhülse auf dem Konus des Zentrierstifts aufliegt. Arretieren Sie jetzt Ihre Oberfräse (siehe Abb. 2).
- 5 Drehen Sie die Grundplatte solange, bis mindestens 2 Bohrungen mit den Schlitzzen übereinstimmen. Sie können die Schlitzzen der Grundplatte auch geringfügig abändern (erweitern) oder aber auch Löcher bohren.
- 6 Setzen Sie die Originalschrauben (oder die Schrauben aus dem Lieferumfang) in die Bohrlöcher und ziehen diese leicht an.
- 7 Prüfen Sie jetzt, ob die Grundplatte auch wirklich zentriert ist.
- 8 Ziehen Sie die Schrauben fest an.
- 9 Entfernen Sie den Zentrierstift aus der Spannzange.

TurnLock™

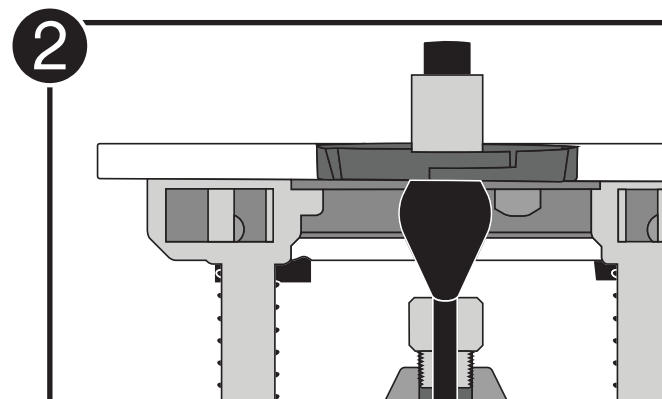
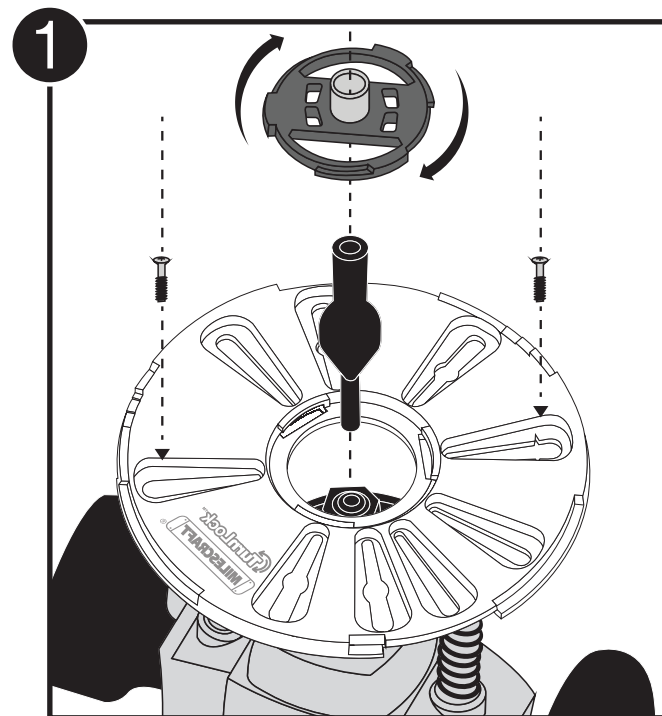

USING YOUR OFFSET BASE

- 1 Ideal for narrow boards, routing edges, and edge profiles (see img. 1).
- 2 With the base plate attached to your router, line up all three arrows on the base plate with the arrows on the offset base (see img. 2).
- 3 Drop the base plate in at the desired position and turn clockwise until it locks in place.
- 4 For inside edges, you will want to rout clockwise (see img. 3).
- 5 For outside edges, you will want to rout counter-clockwise (see img. 4).
- 6 Be sure to keep a firm grip on the router and on the offset base.
- 7 To remove the base plate from the offset base—pull back the lock tab, turn the router with base plate counter-clockwise, and lift it out of the offset base (see img. 5).

L'UTILISATION DE VOTRE PLAQUE DE BASE DÉPORTÉE

- 1 Parfait pour les planches étroites, le fraisage de rebords et les profils de rebords (voir l'image 1).
- 2 La semelle de base fixée à votre toupie, alignez toutes les trois flèches sur la plaque de base avec les flèches sur la tête du plaque de base déportée. (Il y a trois positions possibles pour l'insertion de votre toupie en fonction de ce qui est le mieux adapté à l'application.) (Voir l'image 2).
- 3 Déposez la plaque de base dans la position désirée et tournez-la dans le sens horaire jusqu'à ce qu'elle se verrouille en place.
- 4 Pour les bords intérieurs, déposez la plaque de base dans la position désirée et tournez-la dans le sens horaire jusqu'à ce qu'elle se verrouille en place (voir l'image 3).
- 5 Pour les bords extérieurs, tournez-la plutôt dans le sens antihoraire jusqu'à ce qu'elle se verrouille (voir l'image 4).
- 6 Assurez-vous de garder une prise ferme sur le défonceuse et sur la base de compensation.
- 7 Pour retirer la semelle de base de la plaque de base déportée, tirez l'ergot de verrouillage vers l'arrière, tournez la fraiseuse et la semelle de base en sens antihoraire, et retirez-la de la plaque de base déportée (voir l'image 5).

USANDO LA BASE DE APOYO

- 1 Ideal para placas angostas, fresar bordes y hacer perfiles en los bordes (ver la imagen 1).
- 2 Con el plato base instalado en su router alinear las tres flechas del plato base con las flechas del base de apoyo. (Hay tres maneras posibles de alinear su router dependiendo de cual es mejor en acuerdo a la aplicación.) (Ver la imagen 2).
- 3 Coloque el plato base en la posición deseada y gire en sentido de las manecillas del reloj hasta que embone y se asegure.
- 4 Para los bordes interiores querrá rebajar en sentido de a las agujas del reloj (ver la imagen 3).
- 5 Para los bordes exteriores querrá rebajar en sentido contrario a las agujas del reloj (ver la imagen 4).
- 6 Asegúrese de mantener un firme control sobre el router y en la base de apoyo.
- 7 Para remover la placa de base de la base compensadora, tire hacia atrás de la pestaña de traba, gire la fresadora con la placa de base en sentido contra horario y levántela de la base compensadora (ver la imagen 5).

ANWENDUNG DER AUSGLEICHSPLATTE

- 1 Ideal für schmale Bretter, Fräskanten und Kantenprofile (siehe Abb. 1).
- 2 Setzen Sie die Fräse mit der montierten Grundplatte so in die Aufnahme, daß die 3 schwarzen Pfeile mit diesen übereinstimmen. (Sie haben 3 Möglichkeiten zum Einsetzen, um die beste Position für das Führen der Fräse zu erlangen) (siehe Abb. 2).
- 3 Nachdem die Fräse abgesenkt in der Aufnahme sitzt, drehen Sie sie im Uhrzeigersinn bis sie einrastet.
- 4 Fräsen Sie Innenkanten im Uhrzeigersinn (siehe Abb. 3).
- 5 Fräsen Sie Aussenkanten entgegen dem Uhrzeigersinn. (Siehe Abb. 4).
- 6 Achten Sie darauf, daß Sie sowohl die Fräse als auch die Ausgleichsplatte immer sicher führen.
- 7 Zum Entnehmen der Oberfräse / Grundplatte aus der Ausgleichsplatte ziehen Sie die Verriegelung zurück und drehen die Fräse mitsamt Grundplatte entgegen dem Uhrzeigersinn. Die Fräse lässt sich jetzt einfach herausheben (siehe Abb.5).

1

EDGE PROFILES PROFILS DE REBORDS PERFILES EN LOS BORDES KANTENPROFILE

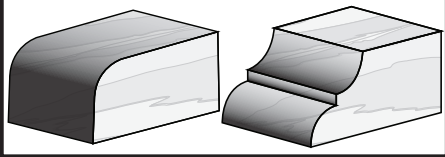

INSIDE EDGE

Bord Intérieur | Borde Interior | Innenkante



**Rout
Clockwise**
Tournez vers la horaire
Ruta hacia la derecha
Strecke im Uhrzeigersinn

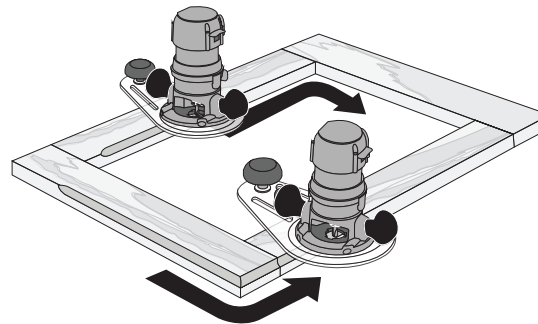

OUTSIDE EDGE

Bord Extérieur | Borde Exterior | Außenkante



**Rout
Counter-Clockwise**
Tournez dans le sens antihoraire
Ruta hacia la izquierda
Strecke gegen den Uhrzeigersinn

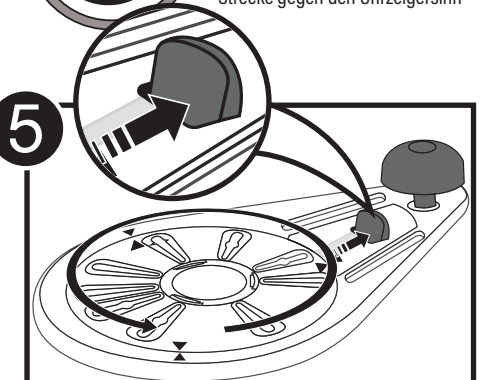

2

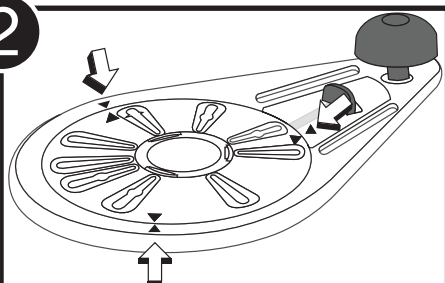

ROUTER REMOVED FOR CLARITY
La toupie retirée pour plus de clarté
La fresadora retirado para mayor claridad
Fräse entfernt zur besseren Erkennung

3

INSIDE EDGE

Bord Intérieur
Borde Interior
Innenkante

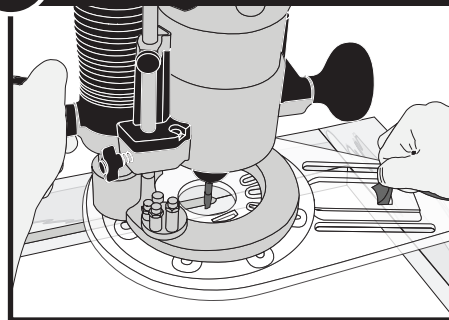

4

OUTSIDE EDGE

Bord Extérieur
Borde Exterior
Außenkante

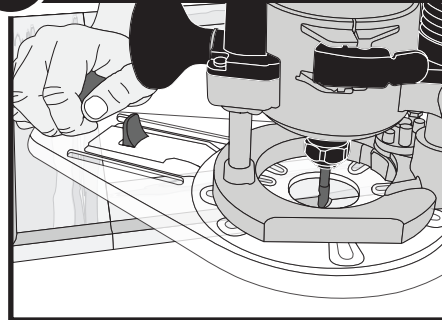

5

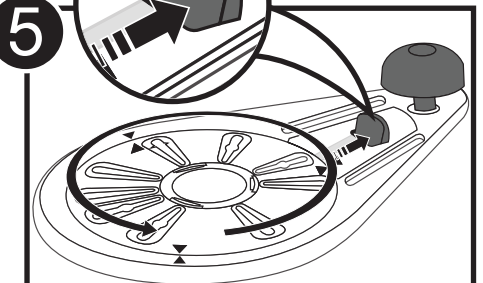

ROUTER REMOVED FOR CLARITY
La toupie retirée pour plus de clarté
La fresadora retirado para mayor claridad
Fräse entfernt zur besseren Erkennung

ASSEMBLING YOUR EDGE GUIDE

- 1 Determine which side of the edge guide to use, based on the edge of your work piece—straight edge or curved edge.
- 2 Position the edge guide underneath the offset base and align the edge guide slots to the offset base slots (see img. 1).
- 3 Insert the T-bolts through the edge guide slots starting from the bottom. Make sure the T-bolt heads set fully in the slots (see img. 2).
- 4 Slide the washers over the expansion bolts and tighten the S-knobs onto the threads of the T-bolts (Do not tighten all the way) (see img. 3).
- 5 Now, continue to your next step.

ASSEMBLER VOTRE GUIDE DE BORD

- 1 Déterminez quel côté du guide de bord utiliser, en fonction du rebord de votre pièce à usiner - bord droit ou bord courbé.
- 2 Placez le guide de bord sous la plaque de base déportée et alignez les fentes du guide de bord avec celles de la plaque de base déportée (voir l'image 1).
- 3 Insérez les boulons de rainure de fixation dans les fentes du guide de bord en partant du bas. Assurez-vous que la tête des boulons de rainure de fixation est entièrement insérée dans les fentes (voir l'image 2).
- 4 Glissez les rondelles sur les boulons d'expansion, et serrez les boulons de style en S dans le filetage des boulons de rainure de fixation (ne les serrez pas jusqu'au bout) (voir l'image 3).
- 5 Maintenant, passer à l'étape suivante.

ARMADO DE SU GUÍA DE BORDE

- 1 Determine qué lado usará de la guía de borde, en base al borde de su pieza de trabajo: borde recto o borde curvo.
- 2 Coloque la guía de borde por debajo de la base de compensación y alinee las ranuras de la guía de borde con las ranuras de la base de compensación (ver la imagen 1).
- 3 Inserte los pernos "T" por las ranuras de la guía de borde desde abajo. Verifique que las cabezas de los pernos "T" queden completamente dentro de las ranuras (ver la imagen 2).
- 4 Deslice las arandelas sobre los pernos de expansión y ajuste las perillas en "S" sobre las roscas de los pernos "T" (no las ajuste del todo) (ver la imagen 3).
- 5 Ahora, continue con el siguiente paso.

MONTAGE DES FÜHRUNGSANSCHLAGS

- 1 Wählen Sie das passende Ende des Führungsanschlags (gerade oder geschwungen).
- 2 Bringen Sie den Führungsanschlagn unter der Ausgleichsplatte an, und richten Sie die Schlitze des Führungsanschlags auf die Schlitze der Ausgleichsplatte aus (siehe Abb. 1).
- 3 Stecken Sie die beiden T-Nut Bolzenschrauben durch die Schlitze und achten Sie darauf, daß die flachen Enden der Bolzenschrauben auch völlig in der Nut liegen (siehe Abb. 2).
- 4 Schieben sie jeweils eine der Unterlagscheiben auf die beiden Bolzen, dann drehen Sie die beiden S-förmigen Feststellknöpfe auf die Bolzenschrauben, ziehen diese aber nicht fest an (siehe Abb. 3).
- 5 Sie können jetzt zum nächsten Schritt weiter gehen.

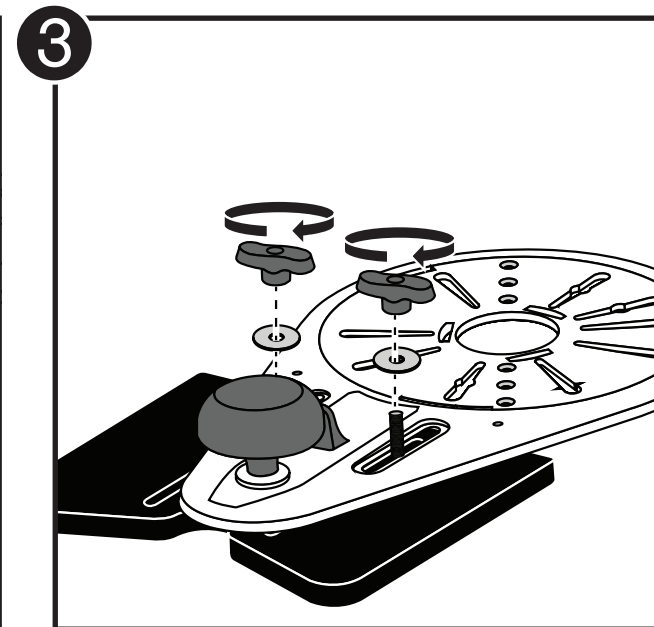
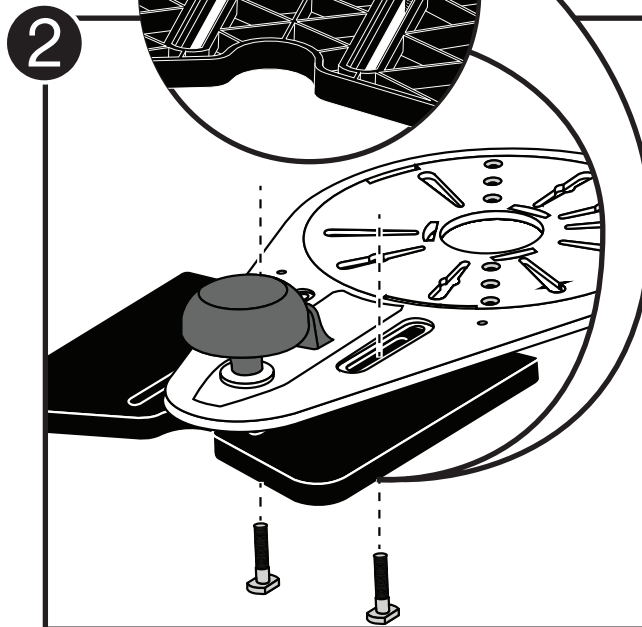
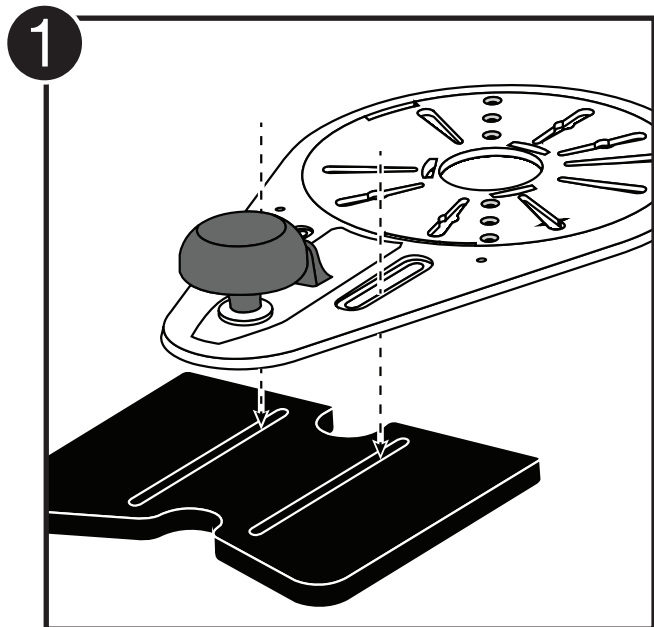

APPLICATIONS FOR YOUR EDGE GUIDE

NOTE: The edge guide is used for many projects that require dado cuts, grooves, and rabbets (see img. 1). The edge guide can be used with plunge and fixed routers (follow your manufacturer's router instructions).

1 Determine the type of cut(s) required for your project.

A. Dado Cuts – Run across the grain (see img. 2a).

B. Grooves – Run parallel to the grain and can be used in frame and panel construction, to create tracks for metal adjustable shelf brackets, to make grooves for different wood inlay, troughs for kitchen cutting boards, routing inside/outside edges, etc. (see img. 2a).

C. Rabbets – Similar to grooves, but cut into the edge of the work piece and can be used on the inside edge of a frame (see img. 2b).

USAGES POUR VOTRE GUIDE DE BORD

REMARQUE : Le guide de bord est utilisé dans plusieurs projets qui nécessitent des coupes, des encoches et des feuillures d'embrèvements (voir l'image 1). Le guide de bord peut être utilisé avec des fraiseuses à axe de plongée et fixes (observez les instructions du fabricant de votre fraiseuse).

1 Déterminez le type de coupe requis pour votre projet.

A. Embrèvements – coupes le long du fil et peuvent servir à fixer des étagères à des bibliothèques (voir l'image 2a).

B. Encoches – coupes parallèles au fil et peuvent être utilisées dans la construction de cadres et de panneaux, pour créer des empreintes pour des supports d'étagère métalliques ajustables, pour faire des encoches pour différentes incrustations en bois, des creux pour des planches à découper en cuisine, fraiser des rebords intérieurs/extérieurs, etc. (voir l'image 2b).

C. Feuillures – similaires à des encoches, mais découpées dans les rebords de la pièce à usiner et peuvent être utilisées sur le bord intérieur d'un cadre (voir l'image 2c).

APLICACIONES PARA SU GUÍA DE BORDE

NOTA: La guía de borde se utiliza para muchos proyectos que requieren cortes de ranuras, muescas y rebajes (ver la imagen 1). La guía de borde se puede utilizar con fresadoras fijas o ajustables (siga las instrucciones del fabricante de su fresadora).

1 Determine los tipos de cortes necesarios para su proyecto.

A. Cortes de ranuras – Perpendicular a las vetas, y se puede utilizar para fijar estantes en bibliotecas (ver la imagen 2a).

B. Muecas – Paralelas a las vetas, y se pueden utilizar para la construcción de marcos y paneles, para hacer canaletas para soportes de estantes metálicos ajustables, para hacer canaletas e insertar un tipo de madera diferente, para hacer surcos en tablas de cocina para cortar, para fresar bordes internos/externos, etc. (ver la imagen 2b).

C. Rebajes – Similares a las muescas, pero en el borde de la pieza de trabajo, y se pueden usar en el borde interno de un marco. (ver la imagen 2c).

ANWENDUNGSBEISPIELE FÜR DEN FÜHRUNGSANSCHLAG

ANMERKUNG: Der Führungsanschlag wird bei vielen Projekten für Nuten (quer und parallel zur Holzmaserung) und Falze eingesetzt (siehe Abb.1). Der Führungsanschlag kann sowohl mit Oberfräsen zum Eintauchen, als auch mit Oberfräsen mit festem Motor und Fräskorb benutzt werden (Beachten Sie die Anleitung Ihres Fräsenherstellers).

1 Bestimmen Sie die Art der Fräsung für Ihr Projekt.

A. Nuten, quer zur Holzmaserung – Geeignet für Nuten parallel zur Stirnseite (siehe Abb. 2a).

B. Nuten, parallel zur Holzmaserung – Geeignet für Schubladenböden, Schlitze für Schubladenführungen, Nuten für Intarsien, Mulden für Küchenbretter und Profilfräsen mit stirnschneidenden Profilfräsern (siehe Abb. 2b).

C. Falze – werden L-förmig entlang einer Kante gefräst. Geeignet für Rahmen etc. (siehe Abb. 2c).

1

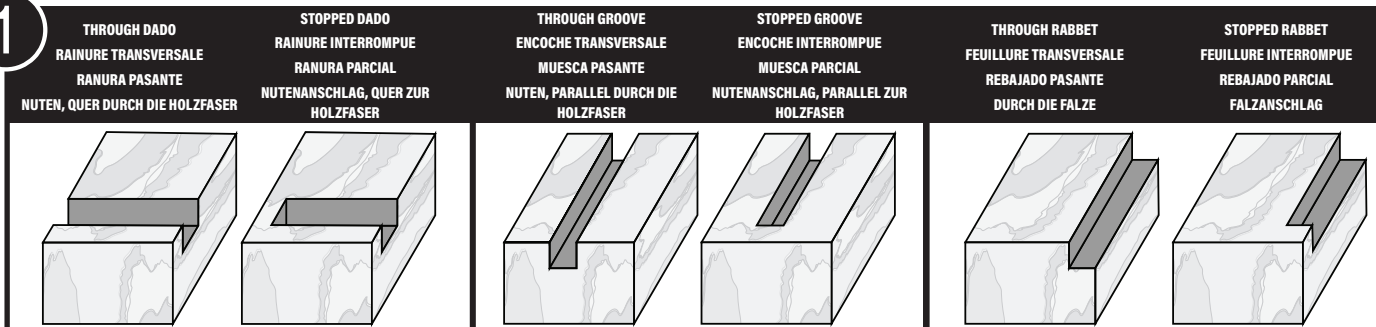

2a

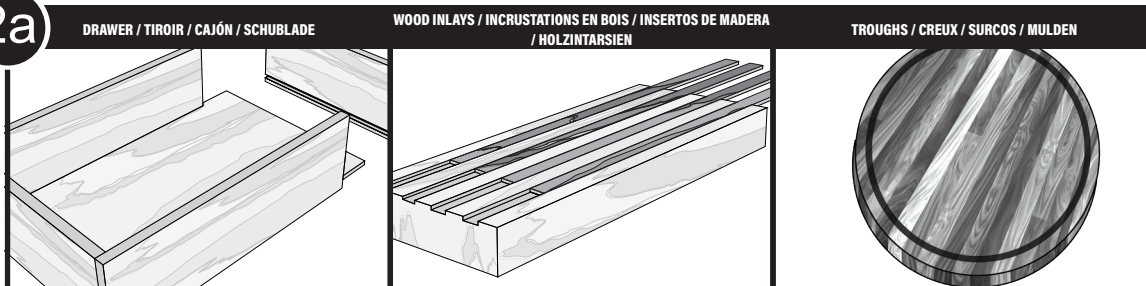

2b

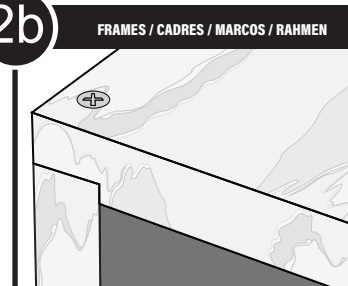

MAKING CUTS WITH THE EDGE GUIDE

- 1 With the base plate attached to your router, line up all three arrows on the base plate with the arrows on the offset base (see img. 1, p. 6).
- 2 Drop the base plate in at the desired position and turn clockwise until it locks in place.
- 3 Secure your work piece to your work surface (see img. 1).
- 4 Starting at the edge of your work piece, measure and mark your cut on your work piece (see img. 2).
- 5 Adjust the edge guide to match your cut and lock it in place (see img. 3).

NOTE: Take the dimensions of the router bit into consideration when adjusting the edge guide to match your mark for your cut.

- 6 Set the desired depth of your router bit and make your cut.

A. Plunge Router – Place your router at your starting point, turn your router on, and plunge it down to the desired depth. This will be the same technique when creating through-cuts or stopped-cuts (see img. 4a).

B. Fixed Router – Place your router at your starting point, turn your router on and begin your cut (see img. 4b).

FAIRE DES COUPES AVEC LE GUIDE DE BORD

- 1 La semelle de base fixée à votre toupie, alignez toutes les trois flèches sur la plaque de base avec les flèches sur la tête du plaque de base déportée. (Il y a trois positions possibles pour l'insertion de votre toupie en fonction de ce qui est le mieux adapté à l'application.) (Voir l'image 1, p. 6)
- 2 Déposez la plaque de base dans la position désirée et tournez-la dans le sens horaire jusqu'à ce qu'elle se verrouille en place.
- 3 Sécurisez votre pièce à usiner sur la surface de travail (voir l'image 1).
- 4 À partir de l'extrémité de votre pièce à usiner, mesurez et marquez votre coupe (voir l'image 2).
- 5 Ajustez le guide de bord de sorte qu'il corresponde à votre coupe et verrouillez-le en place (voir l'image 3).

REMARQUE : Prenez les dimensions de la mèche de la fraiseuse en considération lorsque vous ajustez le guide de bord à votre marque de coupe.

6 Réglez la profondeur désirée de la mèche de votre fraiseuse et effectuez votre coupe.

A. Fraiseuse à axe de plongée – placez la fraiseuse au point de départ, activez-la, et plongez-la à la profondeur souhaitée. La technique sera la même lors de la création de coupes transversales ou interrompues (voir l'image 4a).

B. Fraiseuse fixe – placez la fraiseuse au point de départ, activez-la, et commencez à couper (voir l'image 4b).

CORTANDO CON SU GUÍA DE BORDE

- 1 Con el plato base instalado en su router alinear las tres flechas del plato base con las flechas del base de apoyo. (Hay tres maneras posibles de alinear su router dependiendo de cual es mejor en acuerdo a la aplicación.) (Ver la imagen 1, pág. 6)
- 2 Coloque el plato base en la posición deseada y gire en sentido de las manecillas del reloj hasta que embone y se asegure.
- 3 Asegure su pieza de trabajo a su superficie de trabajo (ver la imagen 1).
- 4 Comenzando por el borde de su pieza de trabajo, mida y marque su corte en la pieza de trabajo (ver la imagen 2).
- 5 Ajuste la guía de borde para que coincida con su corte y trábela en su lugar (ver la imagen 3).

NOTA: Tenga en cuenta el tamaño de la punta de la fresadora al ajustar la guía de borde para hacer el corte.

6 Ajuste la profundidad deseada de la punta de su fresadora y haga el corte.

A. Fresadora ajustable – Coloque la fresadora en el punto inicial, enciéndala y descíndala hasta la profundidad deseada. Se usa la misma técnica para hacer cortes pasantes o cortes parciales (ver la imagen 4a).

B. Fresadora fija – Coloque la fresadora en el punto inicial, enciéndala y comience a cortar (ver la imagen 4b).

FRÄSEN MIT DEM FÜHRUNGSANSCHLAG

- 1 Setzen Sie die Fräse mit der montierten Grundplatte so in die Aufnahme, daß die 3 schwarzen Pfeile auf der Grundplatte mit den Pfeilen auf der Ausgleichsplatte übereinstimmen (Siehe Abb. 1 auf Seite 6).
- 2 Nachdem die Fräse abgesenkt in der Aufnahme sitzt, drehen Sie sie im Uhrzeigersinn bis sie einrastet.
- 3 Befestigen Sie ihr Werkstück auf der Arbeitsfläche (Siehe Abb. 1).
- 4 Um eine parallel zur Kante verlaufende Nut zu fräsen, messen Sie den Abstand von der Holzkante und markieren Sie ihn auf dem Werkstück (siehe Abb. 2).
- 5 Verstellen Sie jetzt den Führungsanschlag so, daß der Fräser mit Ihrer Markierung übereinstimmt (Siehe Abb. 3).

ANMERKUNG: Berücksichtigen Sie den Durchmesser Ihres Fräasers wenn Sie den Abstand einstellen, damit die Nut genau im gewünschten Abstand verläuft.

6 Stellen Sie die gewünschte Frästiefe ein und beginnen Sie mit dem Fräsen, von links nach rechts.

A. Oberfräse zum Eintauchen – Positionieren Sie die Fräse am Anfang des Werkstücks, schalten Sie die Fräse ein und senken sie bis zur gewünschten Frästiefe und beginnen Sie mit dem Vorschub. Ebenso verfahren Sie wenn Sie durchgehende oder abgesetzte Nuten fräsen (siehe Abb. 4a).

B. Oberfräse mit festem Motor – Nachdem Sie die Frästiefe eingestellt haben, positionieren Sie die Fräse am Anfang des Werkstücks, schalten sie ein und beginnen mit dem Vorschub (Siehe Abb. 4b).

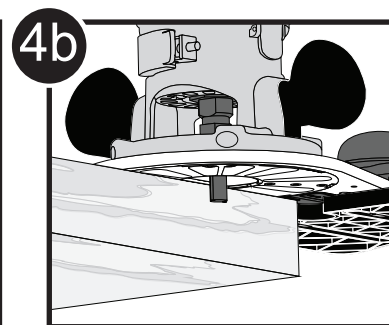
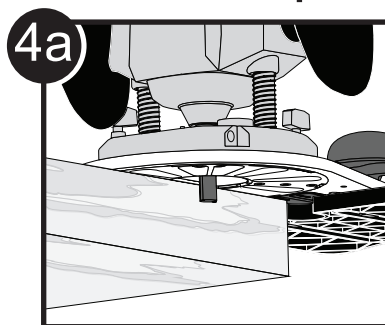
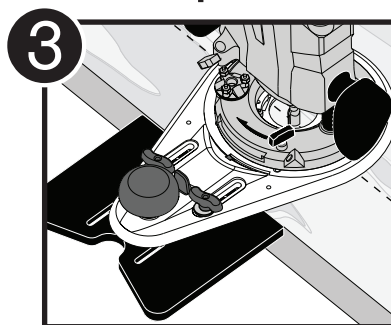
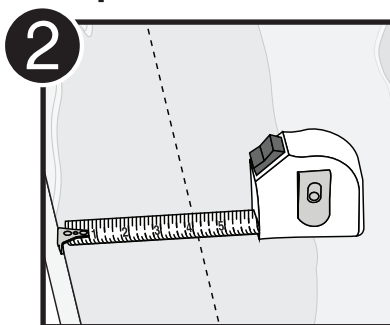
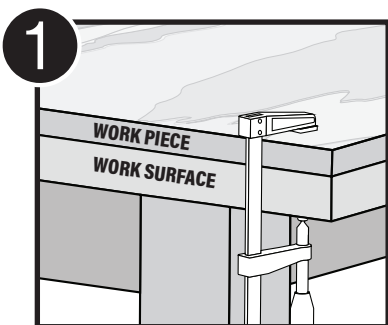

CREATING A MORTISE

NOTE: The edge guide and offset base are not used with the mortising pins. Mortises are used in conjunction with tenons for strong joints for sturdy window frames, door frames, bed frames, table frames, etc. (see img. 1). Follow your manufacturer's instructions for proper routing procedures, installing router bits, and adjusting router depth.

HINT: When the mortising pins are not in use, they can be inserted in the top of the offset base, in the exposed mortising pin holes (see img. 2).

1 Insert the mortising pins in one of the three sets of mortising pin holes. This will depend on the size of your work piece (see img. 3).

NOTE: Make sure each mortising pin is equal distance from the center of the base. It's recommended to use a flat head screwdriver to make sure that the mortising pins are adequately tightened.

HINT: Always use the closer mortising pin holes, as long as the work piece fits inbetween the mortising pins; this allows you to get closer to the ends of the work piece before the mortising pins no longer make contact (see img. 4).

CRÉER UNE MORTAISE

REMARQUE : Le guide de bord et la plaque de base déportée ne sont pas utilisés avec les goupilles à mortaiser. Les mortaises sont utilisées en conjonction avec des tenons pour joints robustes pour des cadres de fenêtres et de portes, des structures de tables, etc. (voir l'image 1). Observez les instructions du fabricant pour connaître les procédures adéquates de fraisage, installer des mèches de fraiseuse, et ajuster la profondeur de fraisage.

CONSEIL : Lorsque les goupilles à mortaiser ne sont pas utilisées, elles peuvent être insérées dans la partie supérieure de la plaque de base déportée, dans les orifices exposés pour goupilles à mortaiser (voir l'image 2).

1 Insérez les goupilles à mortaiser dans l'un des trois groupes d'orifices pour goupilles à mortaiser. Le tout dépend de la taille de votre pièce à usiner (voir l'image 3)

REMARQUE : Assurez-vous que chacune des goupilles à mortaiser soit à distance égale du centre de la base. L'utilisation d'un tournevis à tête plate est recommandée afin de vous assurer que les goupilles à mortaiser sont bien serrées.

CONSEIL : Utilisez toujours les orifices de goupilles à mortaiser les plus près, pour autant que la pièce à usiner puisse être insérée entre les goupilles à mortaiser; c'est ce qui vous permet de vous rapprocher des extrémités de la pièce avant que les goupilles à mortaiser n'y aient plus contact (voir l'image 4).

HACER UNA MORTAJA

NOTA: La guía de borde y la base de compensación no se usan con las clavijas mortajadoras. Las mortajas se utilizan junto con espigas para uniones fuertes para marcos resistentes de ventanas, de puertas, de camas, de mesas, etc. (ver la imagen 1). Siga las instrucciones del fabricante para conocer los procedimientos de fresado adecuados, instalar puntas de fresadora y ajustar la profundidad de la fresadora.

CONSEJO: Cuando no utilice las clavijas mortajadoras, las puede instalar en la parte de arriba de la base de compensación, en los orificios expuestos para las clavijas mortajadoras (ver la imagen 2).

1 Inserte las clavijas mortajadoras en uno de los tres juegos de orificios. Eso dependerá del tamaño de su pieza de trabajo (ver la imagen 3).

NOTA: Verifique que todas las clavijas mortajadoras queden a la misma distancia del centro de la base. Le recomendamos utilizar un destornillador plano para asegurarse de que las clavijas mortajadoras estén bien ajustadas.

CONSEJO: Use siempre los orificios mortajadores más cercanos que permitan que la pieza de trabajo pase entre las clavijas mortajadoras. Esto le permitirá llegar más cerca del extremo de la pieza de trabajo antes de que la clavija deje de hacer contacto con la pieza (ver la imagen 4).

FRÄSEN VON MITTIGEN NUTEN

ANMERKUNG: Der Führungsanschlag und die Ausgleichsplatte werden nicht mit den Anlaufrollen benutzt. Nuten und abgesetzte Nuten werden zusammen mit Zapfen zum Beispiel für feste Rahmenverbindungen benutzt. Folgen Sie den Anweisungen Ihres Fräsenherstellers zur Montage des Fräasers, zur Einstellung der Frästiefe und zur Handhabung Ihrer Maschine (Siehe Abb. 1).

HINWEIS: Wenn die Anlaufrollen nicht mehr gebraucht werden, so schrauben Sie diese einfach in die Gewinde auf der Oberseite der Ausgleichsplatte (Siehe Abb. 2).

1 Drehen Sie die beiden Anlaufrollen so in 2 der insgesamt 6 Gewinde, daß die für die Breite Ihres Werkstücks beste Position gegeben ist (Siehe Abb. 3).

ANMERKUNG: Vergewissern Sie sich, daß die Anlaufrollen auch im gleichen Abstand von der Mitte der Grundplatte gewählt wurden. Drehen Sie dann die Anlaufrollen mit einem flachen Schraubendreher fest.

HINWEIS: Wählen Sie die engsten Abstände, damit Sie soweit als möglich an Anfang und Ende Ihres Werkstücks gelangen. Sie können Ihr Werkstück auch mit Resthölzern auf beiden Seiten verlängern, um so direkt von Anfang an durchfräsen zu können.

1

MORTISE CUT
MORTAISE
CORTES DE MORTAJA
GEFRÄSTE NUT

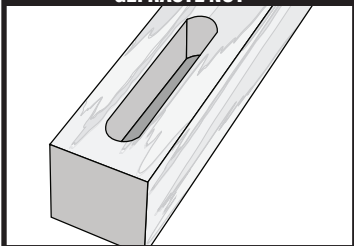

2

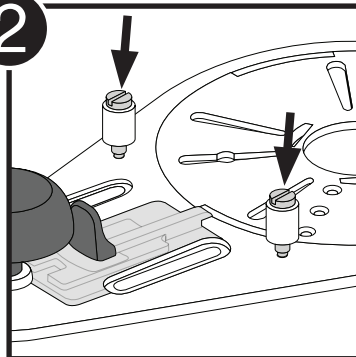

3

Holes not actually labeled. / Les trous ne sont pas vraiment marqués. / Los orificios no están marcados. / Die Löcher sind nicht markiert.

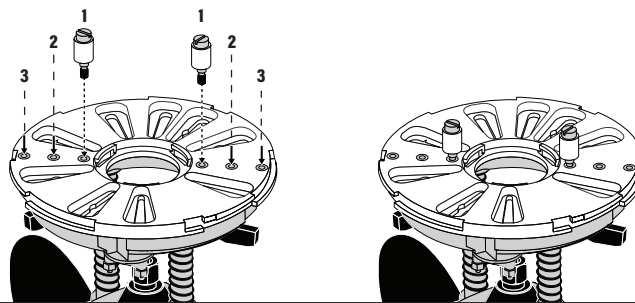

4

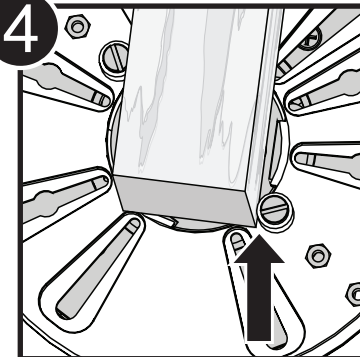

CREATING A MORTISE

② Measure and mark the length of your mortise cuts on your work piece (see img. 5).

③ Secure your work piece to your work surface (see img. 6a).

NOTE: When cutting your mortise, make sure the mortising pins stay in contact with the work piece (see img. 6b). Apply force in a clockwise direction.

④ Set the desired depth of your router bit and make your cut. It is recommended to use a plunge router when making your mortise cut(s). Place your router on your starting point, turn your router on, and plunge it down to the desired depth (see img. 7).

⑤ Turn your router off and wait until it completely stops before carefully raising your router from the cut and making your next cut. Repeat steps 4 and 5 as necessary.

CRÉER UNE MORTAISE

② Mesurez et marquer la longueur de vos mortaises sur la pièce à usiner (voir l'image 5).

③ Sécurisez votre pièce à usiner sur la surface de travail (voir l'image 6a).

REMARQUE : Lorsque vous coupez votre mortaise, assurez-vous que les goupilles à mortaiser restent en contact avec la pièce à usiner (voir l'image 6b). Exercez une force en sens horaire.

④ Réglez la profondeur désirée de la mèche de votre fraiseuse et effectuez votre coupe. Il est recommandé d'utiliser une fraiseuse à axe de plongée lorsque vous faites une ou des mortaises. Placez votre fraiseuse au point de départ, activez-la, et plongez-la à la profondeur souhaitée (voir l'image 7).

⑤ Éteignez votre fraiseuse et attendez qu'elle soit complètement arrêtée avant de la sortir de la coupe et d'entamer votre prochaine coupe. Répétez les étapes 4 et 5 au besoin.

HACER UNA MORTAJA

② Mida y marcar la longitud del corte para la mortaja en su pieza de trabajo (ver la imagen 5).

③ Asegure su pieza de trabajo a su superficie de trabajo (ver la imagen 6a).

NOTA : Al cortar su mortaja, verifique que las clavijas mortajadoras se mantengan en contacto con la pieza de trabajo (ver la imagen 6b). Aplique fuerza en sentido horario.

④ Ajuste la profundidad deseada de la punta de su fresadora y haga el corte. Le recomendamos utilizar una fresadora ajustable para hacer sus cortes de mortajas. Coloque la fresadora en el punto inicial, enciéndala y descíndala hasta la profundidad deseada (ver la imagen 7).

⑤ Apague su fresadora y espere hasta que se detenga por completo antes de elevar cuidadosamente la fresadora del corte y hacer el siguiente corte. Repita los pasos 4 al 5 si fuera necesario.

FRÄSEN VON MITTIGEN NUTEN

② Abgesetzte Nuten werden zuerst gemessen und angezeichnet (Siehe Abb. 5).

③ Spannen Sie Ihr Werkstück hochkant in Ihre Werkbank oder Spanntisch (Siehe Abb. 6a).

ANMERKUNG: Vergewissern Sie sich, daß die Anlaufrollen beim Fräsen mit dem Werkstück in Kontakt bleiben. Achten sie darauf, daß Sie von links nach rechts fräsen (Siehe Abb. 6b).

④ Stellen Sie die gewünschte Frästiefe ein, schalten Ihre Fräse ein und tauchen bis zum Anschlag ab, wobei Sie mit den Griffen immer dafür sorgen, daß die Anlaufrollen immer fest gegen das Werkstück gehalten werden (Siehe Abb. 7).

⑤ Schalten Sie Ihre Fräse aus und warten Sie bis sie vollständig zum Stillstand gekommen ist, ehe Sie die Fräse aus der Nut hochfahren. Wiederholen Sie die Schritte 4 und 5 je nach Bedarf.

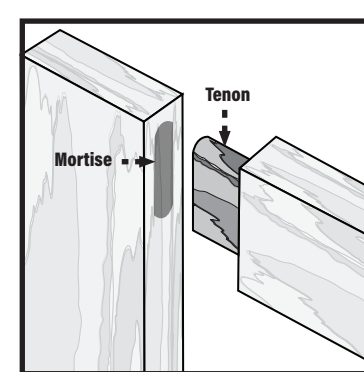
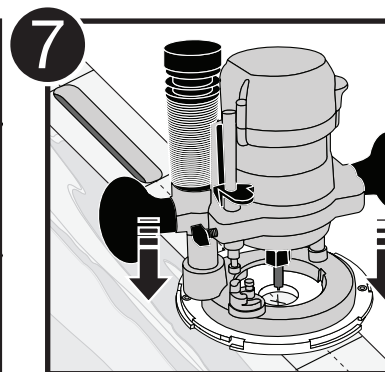
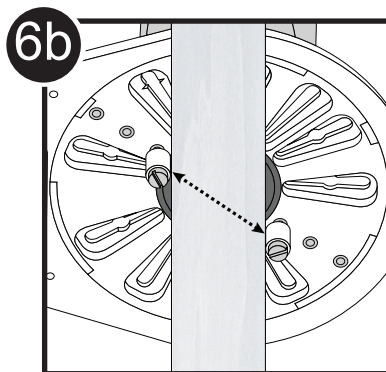
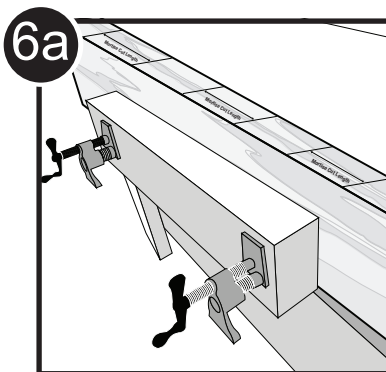
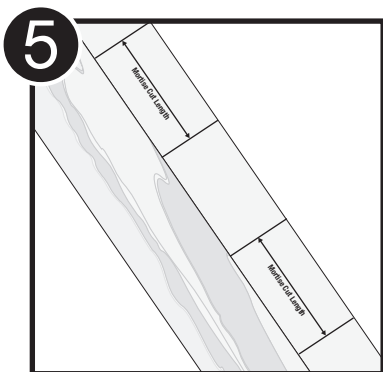



Router Base Plate

La Semelle TurnLock^{MC} de la Défonceuse
La Placa Base de la Rebajadora TurnLock^{MR}
TurnLock™ Grundplatte

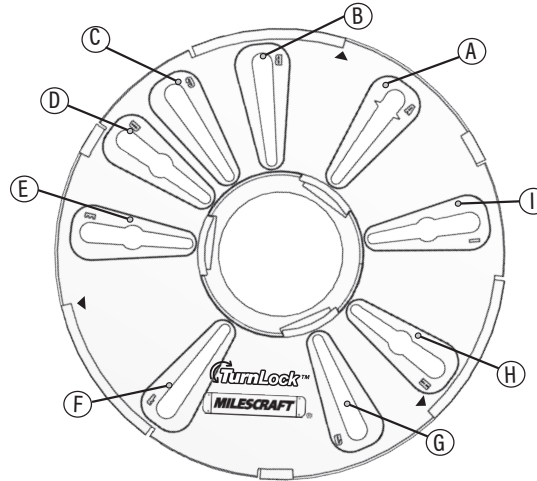

GB

In some instances shown above, NOT ALL holes in router's base will match the mounting pattern. Only two diagonal holes matched to a router's base are required (as a minimum) for proper installation and operation. You may decide to modify an existing slot or add hole(s) to better suit your router. The screws supplied may not fit your router. If you supply your own screws, DO NOT use "counter sink" head styles.

Check our website at www.milescraft.com for possible revisions to the compatibility chart or additional information.

A note about TurnLock™ Guide Bushings:

- Your TurnLock Guide Bushings are designed for a "snug fit".
- Upon first use, you may find the fit to be somewhat tight. In this case: work the bushing back and forth in the base to "seat" and "work fit" the bushing.

F

Dans certains cas illustrés ci-dessus, il est possible que tous les orifices de la base du routeur ne CORRESPONDENT PAS avec la configuration de montage. Pour une bonne installation et un bon fonctionnement, il suffit (au minimum) que deux orifices en diagonal correspondent à la base du routeur. Il est possible que vous souhaitiez modifier une rainure existante ou ajouter un ou plusieurs orifices pour mieux adapter votre routeur. Il est possible que les vis fournies ne s'adaptent pas à votre routeur. Si vous fournissez vos propres vis, N'UTILISEZ PAS des vis « à tête fraisée ».

Veuillez vous rendre sur notre site Web www.milescraft.com pour accéder à d'éventuelles révisions du tableau de compatibilité ou pour obtenir des informations additionnelles.

À propos des douilles de guidage TurnLock^{MC}.

- Vos douilles de guidage TurnLock ont été conçues pour « aller comme un gant ».
- Au moment de l'usage initial, il est possible que l'ajustement vous semble un peu serré. Dans ce cas-là : déplacez la douille en arrière et en avant dans la base pour « asseoir » et « faire entrer » la douille.

E

En algunos de los casos indicados más arriba, NO TODOS los orificios de la base del rebajador coincidirán con el patrón de montaje. Sólo se necesita que coincidan dos orificios diagonales con la base del rebajador (como mínimo) para lograr una instalación y un funcionamiento adecuados. Puede decidir modificar una ranura existente o añadir uno o más orificios para adecuar mejor su rebajador: es posible que los tornillos suministrados no sean los adecuados para su rebajador. Si suministra sus tornillos propios, NO USE tornillos de cabeza embutida.

Consulte nuestro sitio Web www.milescraft.com para posibles revisiones del cuadro de compatibilidad o para obtener informaciones adicionales.

Acerca de los bujes guía TurnLock^{MR}

- Los bujes guía TurnLock fueron diseñados para lograr un "buen ajuste".
- Al usarlos por primera vez, es posible que el ajuste le parezca algo apretado. En tal caso: acomode el buje hacia atrás y hacia adelante en la base para "asentar" y "encajar" el buje.

D

In einigen Fällen kann es vorkommen, daß die Fußplatte der Oberfräse keinen Schlitz für alle Gewindeöffnungen hat. Es werden mindestens 2 Öffnungen benötigt, die möglichst diagonal gegenüber liegen. Sie können die Schlitzte auch geringfügig ändern oder auch Löcher in die Grundplatte bohren, um Ihre Oberfräse besser zu montieren. Sollten die mitgelieferten Schrauben nicht passen, so können Sie andere verwenden. Achten Sie darauf, daß diese keine Senkschrauben sind.

Für mögliche Änderungen der Verträglichkeitsübersicht, gehen Sie auf unsere Webseite www.milescraft.com.

Hinweis zu den Kopierhülsen.

Die Kopierhülsen sind für einen werkzeuglosen Einsatz gedacht. Beim Eindrehen ziehen sie sich fest. Sollte die Kopierhülse nach dem ersten Gebrauch zu stramm sitzen, drehen sie einfach einige Mal vor und zurück bis die Kopierhülse einklickt.

COMPATIBILITY CHART

COMPATIBILITÉ GRAPHIQUE
TABLA DE COMPATIBILIDAD
KOMPATIBILITÄTSTABELLE

Brand	Model #	Slots	Brand	Model #	Slots	Brand	Model #	Slots
Black & Decker	8931	AEG	Craftsman	32028190	AEG	Makita	RP0910	EH
Black & Decker	Q700	EH	Craftsman	315175060	AEG	Masterforce	2410836	AEG
Black & Decker	RP200	AEG	Craftsman	315175070	AEG	Masterforce	2410837	AEG
Black & Decker	RP400	AEG	Craftsman	315175301	AEG	Milwaukee	5615	AEG
Bosch	1200	AEG	Craftsman	315175311	AEG	Milwaukee	5616	AEG
Bosch	1300	AEG	Craftsman	315175321	AEG	Milwaukee	5619	AEG
Bosch	1601	ADFH	Craftsman	315175341	AEG	Peries	OF3	EH
Bosch	1602	ADFH	Craftsman	315268350	ADFH	Peries	OF9E	EH
Bosch	1604	ADFH	Craftsman	315269210	AEG	Porter Cable	690	AEG
Bosch	1606	ADFH	Craftsman	315275000	AEG	Porter Cable	693	AEG
Bosch	1608	AEG	Craftsman	315275050	ADFH	Porter Cable	890	AEG
Bosch	1613	AEG	Craftsman	315275051	ADFH	Porter Cable	892	AEG
Bosch	1614	AEG	Craftsman	315275052	ADFH	Porter Cable	893	AEG
Bosch	1615	EH	Craftsman	315275060	ADFH	Porter Cable	894	AEG
Bosch	1617	AEG	Craftsman	315275061	ADFH	Porter Cable	895	AEG
Bosch	1618	AEG	Craftsman	315275062	ADFH	Porter Cable	1001	AEG
Bosch	GOF 1600	EH	DeWalt	DW614	EH	Porter Cable	7529	AEG
Bosch	GOF 1700	EH	DeWalt	DW615	EH	Porter Cable	8529	AEG
Bosch	GOF 900	AEG	DeWalt	DW616	AEG/ADFH	Porter Cable	9690	AEG
Bosch	GOF1600	EH	DeWalt	DW618	AEG/ADFH	Porter Cable	450 Fixed	ADFH
Bosch	MRF01	AEG	DeWalt	DW620	EH	Porter Cable	450 Plunge	AF
Bosch	PR10E	AF	DeWalt	DW621	EH	Rigid	2900 Series	AEG
Bosch	PR20	AF	DeWalt	DW625	EH	Rigid	R22002	AEG
Bosch	RA1166	AEG	DeWalt	DW629	EH	Rigid	R2930	AEG
Casals	1000E	AEC	DeWalt	DWP611 Fixed	ADFH/AF	Ryobi	R163K	ACF
Casals	2000VCE	AEC	Draper	PT1200V	EH	Ryobi	RE180-1PL	AF
Casals	FT750	AEC	Draper	R1900V	AEC	Ryobi	RE1803BK	AFG
CMT	CMT1E	EH	ELU	69	EH	Ryobi	RE180PL	ACF
CMT	CMT2E	EH	ELU	96	EH	Ryobi	RE600	AF
Craftsman	17110	AEG	ELU	98	EH	Skil	1801	AEG
Craftsman	17515	AEG	ELU	131	EH	Skil	1815	AEG
Craftsman	17574	AEG	ELU	MOF77	EH	Skil	1823	AEG
Craftsman	26834	AEG	ELU	OF97	EH	Skil	1825	AEG
Craftsman	27669	AEG	Felisatti	R346EC	EH	Skil	1827	AEG
Craftsman	28212	BFI	Festool	900	CG	Skil	1830	AEG
Craftsman	175020	AEG	Festool	OF 1000	CG	Skil	1840	AEG
Craftsman	13026620	AEG	Festool	OF 1010	CG	Skil	1845	AEG
Craftsman	13026620	AEG	Festool	OF1E	CG	Trend	T10	EH
Craftsman	31517380	AEG	Freud	FT1000	AEG	Trend	T11	EH
Craftsman	31517540	AEG	Freud	FT1700	AEG	Trend	T3	EH
Craftsman	31517541	AEG	Freud	FT2000E	ADFH	Trend	T4	ACF
Craftsman	31517542	AEG	Hitachi	KM12SC	AEG	Trend	T5	EH
Craftsman	31517543	AEG	Hitachi	KM12VC	AEG	Trend	T5MK2	EH
Craftsman	32027666	AEG	Hitachi	M12VC	AEG	Trend	T9	EH
Craftsman	32027669	AEG	Makita	3606	ADFH	Triton	TRA001	ADFH
Craftsman	32027683	AEG	Makita	1110C	EH	Triton	TRC001	ADFH

REPLACEMENT PARTS

PIÈCES DE RECHANGE
COMPONENTES DE REPUESTO
ERSATZTEILE

Edge&MortiseGuide™

Model
Modèle
Modelo
Modell

1224

Imperial



Always the Better Idea.

English-1224

Part #	Description	Qty
1	00002 10-32 x 5/8" #2 Pan Head Screw	3
2	00007 10-24 x 5/8" #2 Pan Head Screw	3
3	03002 Washers	2
4	10054 1/4"-20" 2A T-Bolt	2
5	30018 1/4" & 1/2" Centering Pin	1
6	30113 Handle	1
7	30114 5/8" Long Metal Nose Bushing	1
8	30349 S-Style Knobs	2
9	42000 8mm x 3/4" hex bolt	1
10	60260 Mortise Pins	2
11	60261 Base Plate	1
12	60051 Offset Base Sub Assembly	1
13	60613 Edge Guide	1

Français-1224

N° de pièce	Description	Qté
1	00002 10-32 x 5/8 po (15,9mm) #2 vis à tête pan	3
2	00007 10-24 x 5/8 po (15,9mm) #2 vis à tête pan	3
3	03002 Rondelle	2
4	10054 Boulon de rainure de fixation 1/4 po-20 2A	2
5	30018 1/4 po & 1/2 po (6,35mm et 12,7mm) Pion de centrage	1
6	30113 Poignée	1
7	30114 5/8 po (15,9mm) Douille	1
8	30349 Boutons de style en S	2
9	42000 Boulon à hexagonal 8 mm x 3-4"	1
10	60260 Goupilles à mortaise	2
11	60261 Semelle de Base	1
12	60051 Sous-ensemble de base décalé	1
13	60613 Guide de bord	1

Español-1224

Comnte #	Descripción	Cant
1	00002 10-32 x 5/8" (15,9mm) #2 pan tornillo de cabeza	3
2	00007 10-24 x 5/8" (15,9mm) #2 pan tornillo de cabeza	3
3	03002 Arandela	2
4	10054 Perno para pista T 1/4"-20 2A	2
5	30018 1/4" & 1/2" (8mm y 12mm) Perno de centrad	1
6	30113 Manija	1
7	30114 5/8" (15,9mm) Buje	1
8	30349 Perillas tipo S	2
9	42000 Perno hexagonal de 8 mm x 3/4"	1
10	60260 Clavijas mortajadoras	2
11	60261 Placa Base	1
12	60051 Subconjunto de base desplazada	1
13	60613 Guía de borde	1

Deutsch-1224

Teile #	Bezeichnung	Menge
1	00002 Rundkopfschraube für Grundplatte, 10-32 x 5/8", #2	3
2	00007 Rundkopfschraube für Grundplatte, 10-24 x 5/8", #2	3
3	03002 Unterlagscheiben	2
4	10054 T-Nut Bolzenschraube 1/4 x 20 Zoll, 2A	2
5	30018 Zentrierstift mit Doppelkonus	1
6	30113 Handgriff	1
7	30114 Kopierhülse, 5/8 Zoll (15,9mm)	1
8	30349 S-förmige Feststellknöpfe	2
9	42000 8mm x 19mm Sechskant Schraube	1
10	60260 Anlaufrollen	2
11	60261 Grundplatte mit TurnLock-System	1
12	60051 Versetzte Basis-Unterbaugruppe	1
13	60613 Führungsanschlag	1

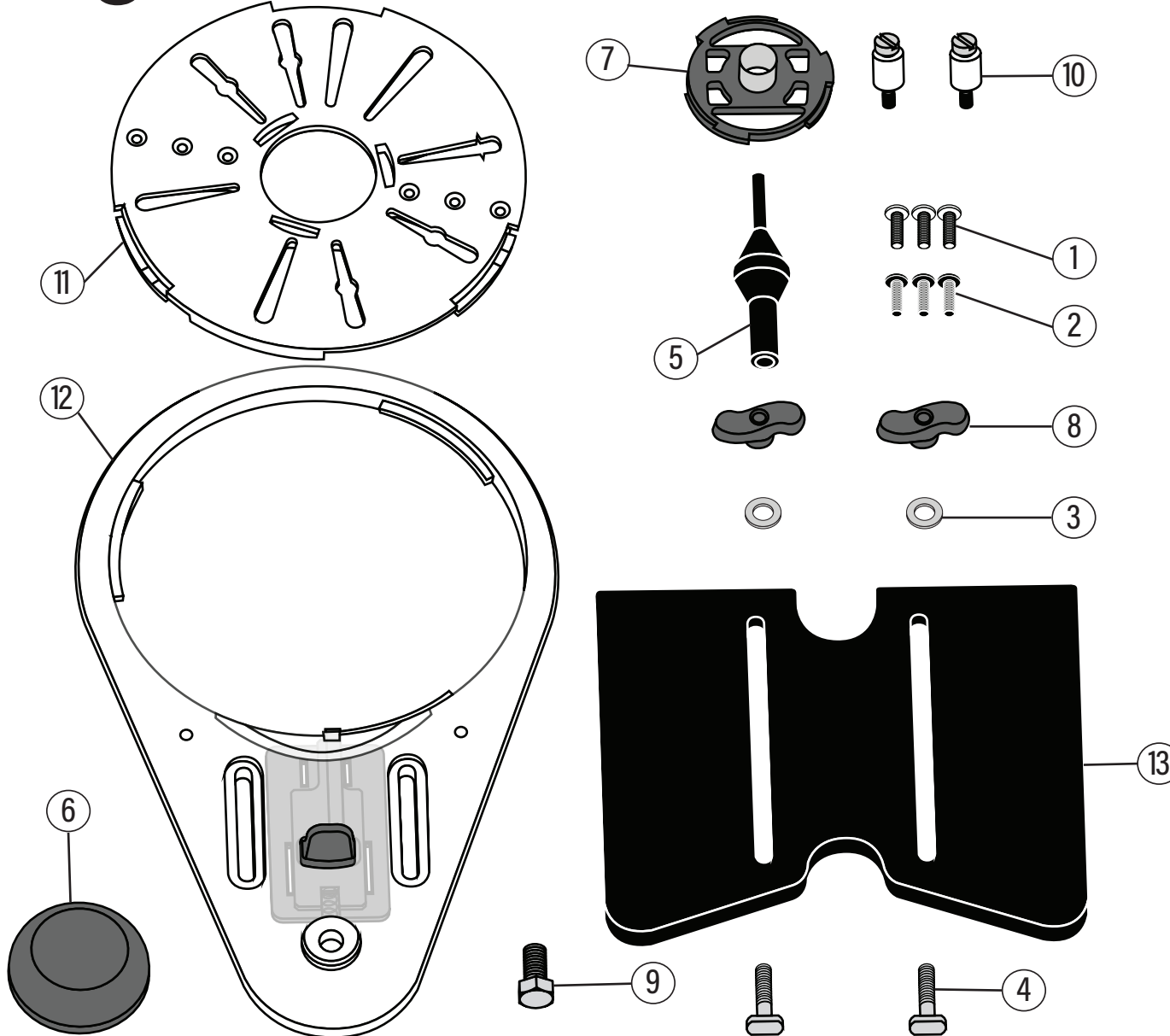

REPLACEMENT PARTS

PIÈCES DE RECHANGE
COMPONENTES DE REPUESTO
ERSATZTEILE

Edge&MortiseGuide™

Model
Modèle
Modelo
Modell

1274

Metric



Always the Better Idea.

English-1274

Part #	Description	Qty
1	03002 Washers	2
2	10054 1/4-20" 2A T-Bolt	2
3	30018 1/4" & 1/2" Centering Pin	1
4	30113 Handle	1
5	30114 5/8" Long Metal Nose Bushing	1
6	30133 Centering Pin 6mm, 8mm, and 12mm	1
7	30349 S-Style Knobs	2
8	40001 4mm x 10mm #2 Pan Head Screw	3
9	40003 5mm x 10mm #2 Pan Head Screw	3
10	40005 6mm x 10mm #2 Pan Head Screw	3
11	42000 8mm x 3/4" hex bolt	1
12	60260 Mortise Pins	2
13	60261 Base Plate	1
14	60051 Offset Base Sub Assembly	1
15	60613 Edge Guide	1

Français-1274

N° de pièce	Description	Qté
1	03002 Rondelle	2
2	10054 Boulon de rainure de fixation 1/4 po-20 2A	2
3	30018 1/4 po & 1/2 po (6,35mm et 12,7mm) Pion de centrage	1
4	30113 Poignée	1
5	30114 5/8 po (15,9mm) Douille	1
6	30133 Pion de Centrage 6mm, 8mm, et 12mm	1
7	30349 Boutons de style en S	2
8	40001 4mm x 10mm #2 vis à tête pan	3
9	40003 5mm x 10mm #2 vis à tête pan	3
10	40005 6mm x 10mm #2 vis à tête pan	3
11	42000 Boulon à hexagonal 8 mm x 3-4"	1
12	60260 Goupilles à mortaise	2
13	60261 Semelle de Base	1
14	60051 Sous-ensemble de base décalé	1
15	60613 Guide de bord	1

Español-1274

Comnte #	Descripción	Cant
1	03002 Arandela	2
2	10054 Perno para pista T 1/4-20" 2A	2
3	30018 1/4" & 1/2" (6,35mm y 12,7mm) Perno de centrado	1
4	30113 Manija	1
5	30114 5/8" (15,9mm) Buje	1
6	30133 Perno de Centrado 6mm x 8mm x 12mm	1
7	30349 Perillas tipo S	2
8	40001 4mm x 10mm #2 pan tornillo de cabeza	3
9	40003 5mm x 10mm #2 pan tornillo de cabeza	3
10	40005 6mm x 10mm #2 pan tornillo de cabeza	3
11	42000 Perno hexagonal de 8 mm x 3/4"	1
12	60260 Clavijas mortajadoras	2
13	60261 Placa Base	1
14	60051 Subconjunto de base desplazada	1
15	60613 Guía de borde	1

Deutsch-1274

Teile #	Bezeichnung	Menge
1	03002 Unterlagscheiben	2
2	10054 T-Nut Bolzenschraube 1/4 x 20 Zoll, 2A	2
3	30018 Zentrierstift, 1/4 Zoll und 1/2 Zoll	1
4	30113 Handgriff	1
5	30114 Kopierhülse, 5/8 Zoll (15,9mm)	1
6	30133 Zentrierstift 6mm, 8mm, und 12mm	1
7	30349 S-förmige Feststellknöpfe	2
8	40001 Rundkopfschraube für Grundplatte, 4 x 10mm, #2	3
9	40003 Rundkopfschraube für Grundplatte, 5 x 10mm, #2	3
10	40005 Rundkopfschraube für Grundplatte, 6 x 10mm, #2	3
11	42000 8mm x 19mm Sechskant Schraube	1
12	60260 Anlaufrollen	2
13	60261 Grundplatte mit TurnLock-System	1
14	60051 Versetzte Basis-Unterbaugruppe	1
15	60613 Führungsanschlag	1

